

Invacare® Action® 5/MyOn HC

Vankkarakenteinen malli

fi **Puoliaktiivipyörätuoli**
Käyttöohje

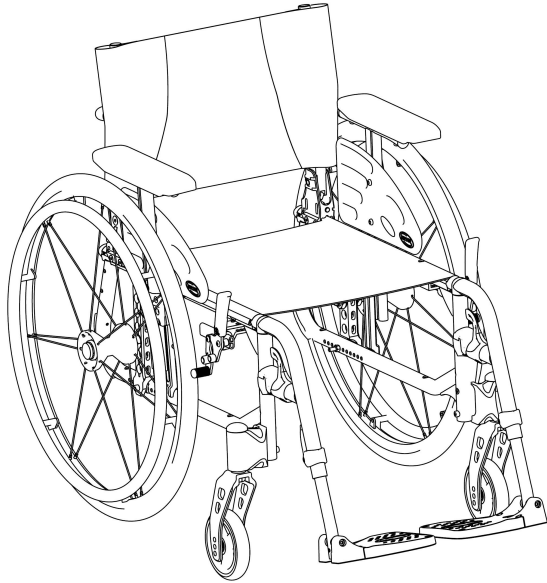

Tämä opas on annettava loppukäyttäjälle.
Tämä opas TÄYTYY lukea ENNEN tuotteen käyttämistä, ja se on säätettävä
tulevaa käyttöä varten.



Yes, you can.®

©2021 Invacare Corporation

Kaikki oikeudet pidätetään. Uudelleen julkaiseminen, jäljentäminen ja muokkaaminen kokonaan tai osittain on kielletty ilman kirjallista lupaa Invacare Corporationilta. Tavaramerkit ilmaistaan symboleilla ™ ja ®. Kaikki tavaramerkit ovat Invacare Corporationin tai sen tytäryhtiöiden omistamia tai lisensoimia, ellei toisin ole ilmoitettu.

Sisällysluettelo

1 Yleistä	5		
1.1 Johdanto	5		
1.2 Tässä käyttöoppaassa käytetyt symbolit	5		
1.3 Takuutiedot	5		
1.4 Rajoitettu vastuu	5		
1.5 Yhteensopivuus	6		
1.5.1 Tuotekohtaiset standardit	6		
1.6 Käyttöikä	6		
2 Turvallisuus	7		
2.1 Turvallisuustiedot	7		
2.2 Turvalaitteet	9		
2.3 Tuotteen merkinnät ja symbolit	9		
3 Tuotteen yleiskuvaus	12		
3.1 Tuotteen kuvaus	12		
3.2 Käyttötarkoitus	12		
3.3 Pyörätuolin tärkeimmät osat	13		
3.4 Pysäköintijarrut	14		
3.5 Selkänoja	15		
3.5.1 Vakioallinen selkänojan suojus	15		
3.5.2 Säädetävän selkänojan suojus	15		
3.5.3 Selkänojan suojuksen korkeus	16		
3.5.4 Kiinteä selkänoja	17		
3.5.5 Kulmaltaan säädettävä selkänoja (-15°/+15°)	17		
3.5.6 Taitettava selkänojan kannatin	18		
3.5.7 Työntökahvat	18		
3.6 Käsinojat	19		
3.6.1 Putkikäsinoja, säädettävä korkeus, kääntyvä	19		
3.6.2 Käsinoja, portaattomasti säädettävä korkeus, irrotettava	20		
3.6.3 Käsinoja, säädettävä korkeus, kokoontaittuva	21		
3.7 Jalkatuet	21		
3.7.1 Kääntyvät jalkatuet	22		
3.7.2 Käännettävät, kulmaltaan säädettävät jalkatuet	22		
3.8 Kaatumisenestolaite	25		
3.9 Istuinpehmuste	26		
4 Vaihtoehdot	27		
4.1 Asentovyö	27		
4.2 Kaatumistuki	28		
4.3 Siirtopyörät	29		
4.4 Ilmapumppu	29		
4.5 Heijastimet	30		
4.6 Kepinpidike	30		
4.7 Matkatavarataso	30		
5 Käyttöönotto	31		
5.1 Turvallisuustiedot	31		
6 Pyörätuolilla ajaminen	32		
6.1 Turvallisuustiedot	32		
6.2 Jarruttaminen käytön aikana	33		
6.3 Pyörätuoliin ja siitä pois siirtyminen	34		
6.4 Pyörätuolilla liikkuminen ja sen ohjaaminen	35		
6.5 Porraskelmat ja reunat	36		
6.6 Portaikosta ajaminen	38		
6.7 Luiskat ja mäet	38		
6.8 Vakaus ja tasapaino istuttaessa	40		
7 Kuljetus	42		
7.1 Turvaohjeet	42		
7.2 Selkänojan taittaminen kokoon ja avaaminen	42		
7.3 Pyörätuolin nostaminen	43		
7.4 Takapyörien irrottaminen ja kiinnittäminen	43		
7.5 Manuaalisen pyörätuolin kuljettaminen ilman matkustajaa	44		
7.6 Pyörätuolin kuljettaminen ajoneuvossa, kun käyttäjä istuu pyörätuolissa	45		
8 Huolto	51		
8.1 Turvallisuustiedot	51		
8.2 Huoltoaikataulu	51		

8.3	Puhdistaminen ja desinfiointi	53
8.3.1	Yleisiä turvallisuustietoja	53
8.3.2	Puhdistusvälit.	54
8.3.3	Puhdistus.	54
8.3.4	Desinfiointi	55
9	Vianmääritys	56
9.1	Turvallisuustiedot	56
9.2	Vikojen tunnistaminen ja korjaaminen	57
10	Käytön jälkeen	59
10.1	Säilytys	59
10.2	Hävittäminen.	59
10.3	Kunnostaminen	59
11	Tekniset Tiedot.	60
11.1	Mitat ja paino	60
11.2	Irrotettavien osien enimmäispaino	61
11.3	Renkaat.	62
11.4	Materiaalit	62
11.5	Ympäristön olosuhteet.	63

1 Yleistä

1.1 Johdanto

Tämä käyttöopas sisältää tuotteen käsittelyä koskevia tärkeitä tietoja. Lue käyttöopas huolellisesti läpi ja noudata turvallisuusohjeita, jotta tuotteen käyttö olisi turvallista.

Huomaa, että osa tämän asiakirjan sisällöstä ei välttämättä koske ostamaasi tuotetta, sillä asiakirja käsittelee kaikkia (asiakirjan painamisajankohtana) saatavilla olevia malleja. Tämän asiakirjan jokainen osio koskee kaikkia tuotteen malleja, ellei toisin mainita.

Maassasi saatavilla olevat mallit ja kokoonpanot voi katsoa maakohtaisista myyntiasiakirjoista.

Invacare varaa oikeuden muuttaa tuotteiden teknisiä tietoja ilman erillistä ilmoitusta.

Varmista ennen asiakirjan lukemista, että käytössäsi on sen viimeisin versio. Viimeisin versio on saatavilla PDF-tiedostona Invacaren verkkosivuilta.

Jos painettu asiakirja on kirjasinkoon vuoksi vaikealukuinen, voit ladata verkkosivustosta PDF-version. PDF-tiedoston voi suurentaa näytössä helpommin luettavaan kokoon.

Jos tarvitset lisätietoja tuotteesta, esimerkiksi tuoteturvallisuusilmoituksista ja tuotteiden vetämisestä markkinoilta, ota yhteyttä Invacare-edustajaan. Osoitteet ovat tämän asiakirjan lopussa.

Jos tapahtuu vakava, tuotteeseen liittyvä onnettomuus, ilmoita valmistajalle ja maasi valtuutetulle viranomaiselle.

1.2 Tässä käyttöoppaassa käytetyt symbolit

Tässä oppaassa käytetään signaalisanoja, jotka viittaavat vaaroihin tai turvattomiin käytäntöihin, jotka saattavat aiheuttaa henkilö- tai omaisuusvahinkoja. Katso alta lisätietoja signaalisanojen määritelmistä.



VAROITUS

Osoittaa vaarallisen tilanteen, joka voi johtaa vakavaan vammaan tai kuolemaan, jos sitä ei vältetä.



HUOMIO

Osoittaa vaarallisen tilanteen, joka voi johtaa pieneen tai lievään vammaan, jos sitä ei vältetä.



TÄRKEÄÄ

Osoittaa mahdollisesti vaarallisen tilanteen. Jos sitä ei vältetä, se saattaa aiheuttaa omaisuusvahingon.



Vihjeet ja suositukset

Antaa hyödyllisiä vihjeitä, suosituksia ja tietoa tehokkaasta ja ongelmattomasta käytöstä.

1.3 Takuutiedot

Annamme valmistajan takuun tuotteelle yleisten liiketoimintaehtojemme mukaisesti vastaavissa maissa.

Takuuvaatimuksia voi tehdä vain sen myyjän kautta, jolta tuote ostettiin.

1.4 Rajoitettu vastuu

Invacare ei vastaa seuraavista johtuvista vahingoista:

- käyttöoppaan noudattamatta jättäminen
- väärä käyttö
- luonnollinen kuluminen
- ostajan tai kolmannen osapuolen toteuttama väärä kokoonpano tai asennus
- tekniset muutokset
- luvattomat muutokset ja/tai soveltumattomien varaosien käyttö.

1.5 Yhteensopivuus

Yhtiömme toiminnalle keskeistä on laatu, ja yhtiö noudattaakin ISO 13485 -standardin vaatimuksia.

Tässä tuotteessa on CE-merkki lääkintälaitteita koskevan asetuksen 2017/745 luokan I vaatimusten mukaisesti. Tämän tuotteen julkaisupäivämäärä on mainittu CE-vaatimustenmukaisuusvakuutuksessa.

Pyrimme jatkuvasti varmistamaan, että yrityksen ympäristövaikutus on sekä paikallisesti että maailmanlaajuisesti mahdollisimman vähäinen.

Käytämme vain REACH-järjestelmän mukaisia materiaaleja ja osia.

1.5.1 Tuotekohtaiset standardit

Pyörätuoli on testattu standardin EN 12183 mukaisesti. Standardiin sisältyy syttyvyydesti.

Lisätietoa paikallisista standardeista ja säädöksistä saat ottamalla yhteyttä paikalliseen Invacaren edustajaan. Osoitteet ovat tämän asiakirjan lopussa.

1.6 Käyttöikä

Tämän tuotteen odotettavissa oleva käyttöikä on viisi vuotta, kun sitä käytetään päivittäin tässä oppaassa ilmoitettujen turvallisuusohjeiden ja käyttötarkoituksen mukaan. Tehokas käyttöikä voi vaihdella sen mukaan, miten usein ja voimakkaasti tuotetta käytetään.

2 Turvallisuus

2.1 Turvallisuustiedot

Tässä osassa on tärkeitä turvallisuustietoja pyörätuolin käyttäjän ja avustajan suojaamisesta sekä pyörätuolin turvallisesta ja ongelmattomasta käytöstä.



VAROITUS!

Kuoleman tai vakavan vamman vaara

Tulipalon sattuessa tai savuisessa tilassa pyörätuolissa istuvat henkilöt ovat erityisesti vaarassa kuolla tai saada vakavan vamman, jos he eivät kykene siirtymään pois tulen tai savun lähteen luota. Palavat tulitikut, sytyttimet ja savukkeet voivat aiheuttaa avotulen pyörätuolin ympäristöön tai vaatteisiin.

- Vältä pyörätuolin käyttämistä tai säilyttämistä avotulen tai palavien tuotteiden läheisyydessä.
- Älä tupakoi, kun käytät pyörätuolia.



VAROITUS!

Onnettomuuksien ja vakavan vamman vaara

Pyörätuolin väärät säädöt voivat aiheuttaa vakavaan vammaan johtavia onnettomuuksia.

- Pyörätuolia saa säätää ainoastaan valtuutettu laitekorjaaja.



VAROITUS!

Kaatumisvaara

Pyörätuolin takapyörien akselin pituussuuntainen asento selkänojan asentoon verrattuna voi vaikuttaa sen vakauteen.

- Eteenpäin suuntautuva asento vähentää pyörätuolin vakautta ja lisää kaatumisvaaraa taaksepäin, mutta parantaa sen ohjattavuutta, kun kelausvanteesta saa paremman otteen ja kääntösäde on lyhyt.
- Sitä vastoin takapyörien akselia taaksepäin siirtämällä pyörätuolista tulee vakaampi, ja se kallistuu vähemmän helposti, mutta sen ohjattavuus vaikeutuu.
- Käyttäjän kykyjen ja turvallisuusrajojen mukaan vakauden vähentymistä voi kompensoida asentamalla kaatumisenestolaitteen.



VAROITUS!

Kallistumisvaara

Takapyörän akselin ja pyörätuolin selkänojan kulman sijainti ovat kaksi tärkeintä säätöä, jotka voivat vaikuttaa tasapainoosi pyörätuolissa istuessasi.

- Näitä muutoksia saa tehdä ja etupyörien asentoa ja/tai pyörätuolin haarukan kulmaa saa säätää vain valtuutetun laitekorjaajan opastuksella, kun tämä on arvioinut kattavasti riskit, jotka voivat aiheutua pyörätuolin kokoonpanoon tehdyistä muutoksista. Kysy siis lisätietoja valtuutetulta toimittajalta.



VAROITUS!

Olosuhteisiin soveltumattomasta ajotyylistä johtuva vaara

Luisumisvaara märällä maalla, soralla tai epätasaisessa maastossa.

- Mukauta nopeutesi ja ajotyyli aina olosuhteisiin (sää, pinta, omat taidot jne.).



VAROITUS!

Loukkaantumiswaara

Pyörätuolin ulkopuolella oleville kehonosille (esim. kädet tai jalat) voi törmäyksessä aiheutua vamma.

- Pyri jarruttamaan ennen törmäystä.
- Älä aja suoraan päin kohdetta.
- Aja kapeilla väylillä varovasti.



VAROITUS!

Hallitsemattomasta pyörätuolista johtuva vaara

Voit menettää pyörätuolisi hallinnan ja kaatua, jos nopeus on suuri.

- Älä ylitä 7 kilometrin tuntinopeutta.
- Pyri yleisesti välttämään törmäyksiä.



HUOMIO!

Palovaara

Pyörätuolin osat voivat lämmetä, kun ne altistuvat ulkoisille lämmönlähteille.

- Älä altista pyörätuolia voimakkaalle auringonvalolle ennen käyttöä.
- Tarkista ennen käyttöä kaikkien ihoon kosketuksissa olevien osien lämpötila.



HUOMIO!

Sormien puristuksiin jäämisen vaara

Sormet, kädet jne. saattavat jäädä puristuksiin pyörätuolin liikkuvien osien väliin.

- Käyttäessäsi liikkuvien osien taitto- tai asennusmekanismeja, kuten takapyörän irrotettavaa akselia, taitettavaa selkänjojaa tai kaatumisenestolaitetta, varmista, ettei niiden väliin jää mitään.



HUOMIO!

Kaatumiswaara

Lisäkuorman (kuten selkärepuun tai vastaavan) ripustaminen tuolin selkänjojan tukiin saattaa vaikuttaa pyörätuolin vakauteen takasuunnassa etenkin, jos käytössä on kulmaltaan säädettävä selkänjoja.

- Tämän vuoksi Invacare suosittelee vahvasti käyttämään lisävarusteena saatavia kaatumisenestolaitteita, kun selkänjojan tukiin tulee lisäkuormaa.



HUOMIO!

Loukkaantumiswaara

– Jos sinulla on painehaava tai ihovaurio, suojaa se, jotta se ei joudu suoraan kosketukseen laitteen kankaiden kanssa. Pyydä lääketieteellisiä ohjeita terveydenhuollon ammattilaiselta.

**HUOMIO!****Loukkaantumisvaara**

Kun pyörätuoli yhdistetään toiseen tuotteeseen, yhdistelmään sovelletaan kummankin tuotteen rajoituksia. Esimerkiksi toisessa tuotteessa käyttäjän enimmäispaino voi olla pienempi.

- Käytä ainoastaan Invacaren hyväksymiä yhdistelmiä toisten tuotteiden kanssa. Pyydä lisätietoja valtuutetulta toimittajalta.
- Lue kunkin tuotteen käyttöopas ja tarkista rajoitukset ennen käyttöä.

2.2 Turvalaitteet

**VAROITUS!****Vammojen vaara**

Väärin asennetut tai rikkoutuneet turvalaitteet (jarrut, kaatumisenestolaite) saattavat aiheuttaa vahinkotilanteita.

- Tarkista aina ennen pyörätuolin käyttöä, että turvalaitteet toimivat, ja tarkistuta turvalaitteet säännöllisesti valtuutetulla laitekorjaajalla tai valtuutetulla toimittajalla.

**HUOMIO!****Loukkaantumisvaara**

Muut kuin alkuperäiset osat tai väärät osat voivat vaikuttaa tuotteen toimintaan ja turvallisuuteen.

- Käytä vain tuotteen alkuperäisiä osia.
- Katso alueellasi saatavilla olevat lisävarusteet paikallisesta Invacare-kuvastosta tai verkkosivustosta tai ota yhteyttä paikalliseen Invacare-edustajaan. Osoitteet ovat tämän asiakirjan lopussa.

Turvalaitteiden toiminta kuvataan luvussa 3 *Tuotteen yleiskuvaus*, sivu 12



2.3 Tuotteen merkinnät ja symbolit

Tietokilpi

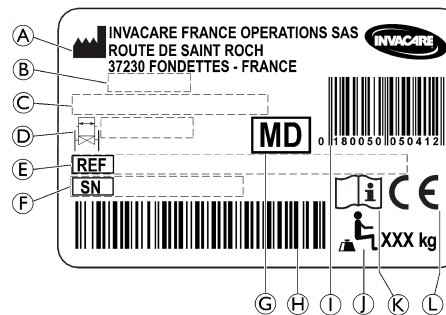
Tietokilpi on kiinnitetty pyörätuolin runkoon, ja siinä ilmaistaan seuraavat tiedot:



- Ⓐ Valmistajan osoite
- Ⓑ Valmistuspäivä
- Ⓒ Tuotteen kuvaus
- Ⓓ Istuinleveys
- Ⓔ Viitenumero
- Ⓕ Sarjanumero
- Ⓖ Lääkinnällinen laite
- Ⓗ Sarjanumero viivakoodina
- Ⓘ EAN-/HMI-viivakoodi
- Ⓝ Käyttäjän enimmäispaino
- Ⓚ Lue käyttöopas
- Ⓛ Euroopan vaatimustenmukaisuus

	Lue käyttöopas
	Vaarallisen, mahdollisesti vammaan tai kuolemaan johtavan, vältettävän tilanteen symboli.

Lukkiutumattomien sivuosien varoituskilpi

	Älä nosta pyörätuolia lukkiutumattomista sivuosista.
---	--

Asentovyön tietokilpi

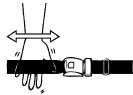
	Asentovyön pituus on hyvä, kun kämmen mahtuu kehon ja vyön väliin.
---	--

Koukkusymbolit

Kokoonpanon mukaan joitakin pyörätuoleja voi käyttää istuimena moottoriajoneuvossa, kun taas toisia ei voi.

 <p>ISO 7176-19</p>	<p>Kiinnityskohdat, joihin kiinnitysjärjestelmän hihnat on sijoitettava, kun pyörätuolissa istuvaa matkustajaa kuljetetaan moottoriajoneuvossa. Tämä symboli on kiinnitetty pyörätuoliin vain, jos pyörätuolikokoonpanoon on tilauksen yhteydessä tilattu kuljetussarja.</p>
--	--

	<p>VAROITUS-symboli</p> <p>Tällä symbolilla merkittyä pyörätuolikokoonpanoa ei voi käyttää matkustajan kuljettamiseen moottoriajoneuvossa. Tämä symboli on kiinnitetty pyörätuolin runkoon, lähelle tietokilpeä.</p>
---	---

3 Tuotteen yleiskuvaus

3.1 Tuotteen kuvaus

Tämä tuote on puoliaktiivipyörätuoli, jossa on kiinteät ja sivulle kääntyvät jalkatuet.



TÄRKEÄÄ!

Pyörätuoli valmistetaan ja määritetään henkilökohtaisesti tilauksen ilmaisemien tietojen mukaan. Terveydenhuollon ammattilaisen tulee antaa tilauksen tiedot käyttäjän vaatimusten ja terveydentilan perusteella.

- Jos aiot muokata pyörätuolia, ota yhteys terveydenhuollon ammattilaiseen.
- Muokkauksia saa tehdä vain valtuutettu laitekorjaaja.

3.2 Käyttötarkoitus

Puoliaktiivipyörätuoli on tarkoitettu liikkumisen apuvälineeksi henkilöille, joille vain istuma-asento on mahdollinen. Se on tarkoitettu henkilöille, jotka liikuttavat pyörätuolia enimmäkseen itse.

Pyörätuoli on tarkoitettu vähintään 12-vuotiaille (nuoret ja aikuiset). Pyörätuolin käyttäjän paino ei saa ylittää teknisissä tiedoissa ja tietokilvessä ilmoitettua käyttäjän enimmäispainoa.

Pyörätuoli on tarkoitettu käyttäjän ja/tai avustajan käytettäväksi.

Käyttäjän on pysyttävä fyysisesti ja henkisesti käyttämään pyörätuolia turvallisesti (eli liikuttamaan ja ohjaamaan pyörätuolia sekä jarruttamaan).

Pyörätuolia voidaan käyttää sisä- ja ulkotiloissa tasaisella maalla ja helppopääsyisessä maastossa.

Käyttöaiheet

- Alaraajojen rakenteellisen ja/tai toiminnallisen vaurion aiheuttama huomattava tai täysi toimimattomuus.
- Riittävä käsivarsien ja käsien voima ja tartuntakyky pyörätuolin liikuttamiseen.

Tämän tuotteen käyttämiselle ei ole tiedossa mitään vasta-aiheita, kun pyörätuolia käytetään käyttötarkoituksen mukaisesti.

3.3 Pyörätuolin tärkeimmät osat

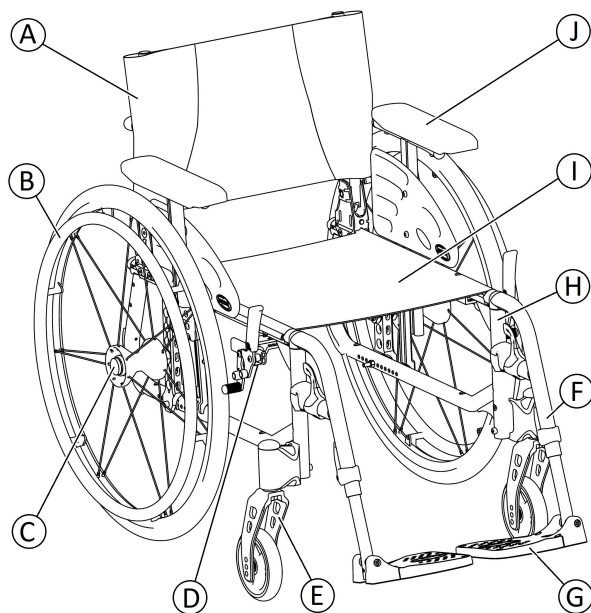

- Ⓐ Selkänoja
- Ⓑ Takapyörä ja kelausvanne
- Ⓒ Irrotettavan akselin painike
- Ⓓ Pysäköintijarru
- Ⓔ Etuhaarukka ja pyörä
- Ⓕ Jalkatuet, sivulle kääntyvät
- Ⓖ Jalkanoja
- Ⓗ Runko
- Ⓘ Istuin
- ⓵ Käsinoja

i Oman pyörätuolisi varusteet saattavat poiketa kuvasta, koska jokainen pyörätuoli valmistetaan henkilökohtaisesti tilauksen ilmaisemien tietojen mukaan.

3.4 Pysäköintijarrut

Pysäköintijarruja käytetään pitämään pyörätuoli liikkumattomana, kun se on paikallaan, jotta se ei rullaa pois.



VAROITUS!

Kaatumisvaara äkillisesti jarrutettaessa

Jos pysäköintijarrut kytketään liikkumisen aikana, liikkeen suunta saattaa muuttua hallitsemattomasti ja pyörätuoli saattaa pysähtyä äkillisesti, mikä voi aiheuttaa törmäyksen tai putoamisen pyörätuolista.

– Älä koskaan kytke pysäköintijarruja, kun pyörätuoli on liikkeessä.



VAROITUS!

Hallitsemattomasta pyörätuolista johtuva vaara

– Pysäköintijarruja on käytettävä samanaikaisesti.
– Älä hidasta pyörätuolia käyttämällä pysäköintijarruja.
– Älä nojaa pysäköintijarruihin tuen saamiseksi tai siirron aikana.



VAROITUS!

Kaatumisvaara

Pysäköintijarrut eivät toimi kunnolla, jos renkaissa ei ole riittävästi ilmaa.

– Varmista, että rengaspaine on oikein, *11.3 Renkaat, sivu 62*.



HUOMIO!

Puristumis- tai murskautumisvaara

Takapyörän ja pysäköintijarrun välissä voi olla erittäin pieni väli, johon sormesi saattavat jäädä puristuksiin.

– Älä kosketa liikkuvia osia sormillasi kytkiessäsi jarrua, vaan pidä kädet aina jarruvivulla.



Jarrukengän ja renkaan välistä etäisyyttä voi säätää. Säädön saa suorittaa vain valtuutettu laitekorjaaja.

Vakiojarru

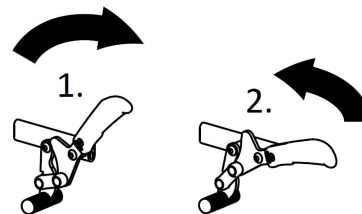
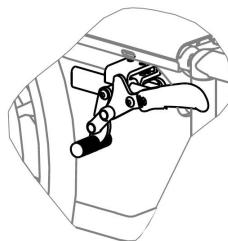

1. Kytke jarru päälle työntämällä jarruvipua kämmenellä mahdollisimman pitkälle eteen.
2. Vapauta jarru vetämällä jarruvipua sormilla taaksepäin.

Vetojarru

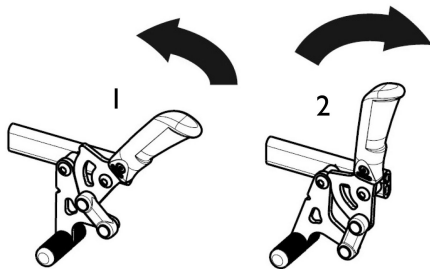

1. Kytke jarru päälle vetämällä jarruvipua käden alimmaisilla sormilla mahdollisimman taakse.
2. Vapauta jarru työntämällä jarruvipua kämmenellä eteenpäin.

 Työntökahvan vivun voi taittaa taakse siirtojen helpottamiseksi. Taita kahvaa vetämällä vipua ylöspäin ja taittamalla se taaksepäin.

3.5 Selkänoja

Selkänoja on saatavissa kahta eri tyyppiä (kiinteä ja kulmaltaan säädettävä).



VAROITUS!

Avustajan loukkaantumisen ja pyörätuolin vaurioitumisen vaara

Tuolin kallistaminen painavan käyttäjän istuessa siinä voi aiheuttaa avustajalle selkäkipua ja vaurioittaa tuolia.

- Varmista ennen pyörätuolin kallistamista, että pystyt turvallisesti hallitsemaan tuolin, kun painava käyttäjä on kydyssä.

3.5.1 Vakiomallinen selkänojan suojus



Vakiomallinen selkänojan suojus on saatavilla kaikkiin selkänojamalleihin. Näitä suoja ei voida säätää.



VAROITUS!

Kaatumisvaara

Jos vakiomallinen selkänojan suojus löystyy, pyörätuolin kaatumispiste muuttuu huonompaan suuntaan.

- Vain valtuutettu laitekorjaaja saa vaihtaa vakiomallisen selkänojan suojuksen.

3.5.2 Säädettävän selkänojan suojus

Selkänojan suojuksen kireyttä voi säätää sopivaksi.

Selkänöjan suojuksen säätäminen

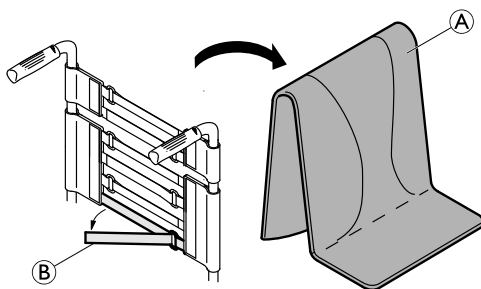

1. Irrota selkänöjan pehmuste **A**.
2. Vapauta tarranauhat **B** selkänöjan suojuksen takaa vetämällä niistä.
3. Kiristä tai löysää tarranauhoja haluamallasi tavalla ja kiinnitä ne sitten uudelleen.



VAROITUS!

Kaatumisvaara

Jos tarranauhat ovat huomattavan löysällä, pyörätuolin kaatumispiste muuttuu huonompaan suuntaan.

– Varmista, että tarranauhat on säädetty oikein.



TÄRKEÄÄ!

– Älä kiristä tarranauhoja liikaa, jotta pyörätuolin muoto ei muutu.



TÄRKEÄÄ!

– Kiristä tarranauhoja vain silloin, kun pyörätuoli on taitettu auki.

3.5.3 Selkänöjan suojuksen korkeus

Selkänöjan suojuksen korkeutta voi säätää kaikissa selkänöjatyypeissä.



VAROITUS!

Kaatumisvaara

Lisäkuorman (kuten selkärepun tai vastaavan) ripustaminen pyörätuolin selkänöjan tukiin saattaa vaikuttaa pyörätuolin vakauteen takasuunnassa. Tämä saattaa aiheuttaa vammoja, jos pyörätuoli kaatuu taaksepäin.

– Tämän vuoksi Invacare suosittelee vahvasti käyttämään lisävarusteena saatavia kaatumisenestolaitteita, kun selkänöjan tukiin tulee lisäkuormaa (esimerkiksi selkäreppu).



Selkänöjan suojuksen korkeutta voi säätää selkänöjan tuista. Säädön saa suorittaa vain valtuutettu laitekorjaaja.

3.5.4 Kiinteä selkänöja

Kiinteä selkänöja, 0° ja 7°: näitä kahta selkänöjaa ei tarvitse säätää.

3.5.5 Kulmaltaan säädettävä selkänöja (-15°/+15°)

Selkänöjan kulmaa voi säätää välillä -15...+ 15° (portaattomasti).

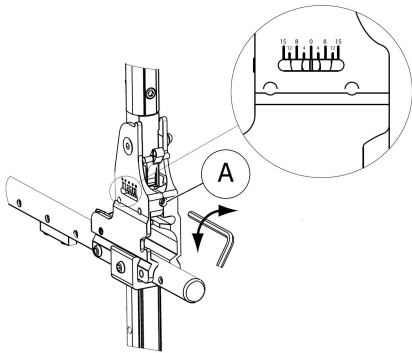

1. Selkänöjan kulmaa voi säätää säädettävän ruuvin **A** ansiosta.
2. Käännä 5 mm:n kuusiokoloavainta myötäpäivään, jotta saavutat negatiivisen kulman.
3. Vaihtoehtoisesti voit kääntää 5 mm:n kuusiokoloavainta vastapäivään, jotta saavutat positiivisen kulman.
4. Varmista, että haluttu kulmasäätö on samanlainen molemmilla puolilla.

Invacare suosittelee, että selkänöjan kulman säätäminen jätetään valtuutetun laitekorjaajan tehtäväksi.



VAROITUS!

Kaatumisvaara

Älä siirrä pyörätuolia, kun sen selkänöja on alastaitettuna.

- Invacare suosittelee vahvasti käyttämään lisävarusteena saatavia kaatumisenestolaitteita, kun selkänöja on taitetussa asennossa.



VAROITUS!

Loukkaantumisvaara

- Invacare suosittelee vahvasti käyttämään lisävarusteena saatavia kaatumisenestolaitteita kaikkien takapyörien asentojen kanssa, jos selkänöjan kulma on 12° tai suurempi.



HUOMIO!

Epämukavan asennon riski

Jos istuimen ja selkänöjan välinen kulma on alle 90°, istuminen saattaa olla joillekin käyttäjille epämukavaa.

- Tällaisen kulman saa säätää vain pätevä huoltohenkilö, kun pyörätuolin määrännyt lääkäri on hyväksynyt kulman. Lisätietoja saat toimittajalta.

3.5.6 Taitettava selkänöjan kannatin

Lisävarusteena hankittava taitettava selkänöjan kannatin lisää selkänöjan tukevuutta pyörätuoleissa, joissa on korkea tai leveä selkänöja.



HUOMIO!

– Älä käytä taitettavaa selkänöjan kannatinta pyörätuolin nostamiseen tai työntämiseen, sillä se saattaa rikkoutua.

Selkänöjan kannattimen taittaminen

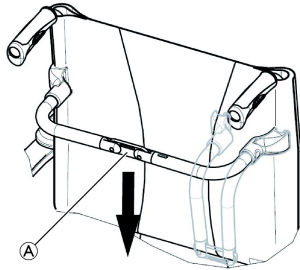

1. Avaa taitettavan selkänöjan kannattimen lukitus painamalla liitosta A hieman alaspäin.
2. Taita kannatinta alaspäin.



Taitettava kannatin vapautuu automaattisesti, kun pyörätuoli taitetaan kokoon.

Selkänöjan kannattimen avaaminen

1. Taita kannatinta ylöspäin.
2. Lukitse taitettavan selkänöjan kannattimen lukitus vetämällä liitosta A hieman ylöspäin.

3.5.7 Työntökahvat



TÄRKEÄÄ!

– Tarkista aina ennen pyörätuolin käyttöä, että työntökahvat ovat hyvin paikallaan, eivät käännä ja eivät irtoa vetämällä.

Takatyöntökahvat, säädettävä korkeus (valinnainen)

Takatyöntökahvat, joiden korkeutta voi säätää, mahdollistavat kahvojen säätämisen avustajalle mukavaan korkeuteen.

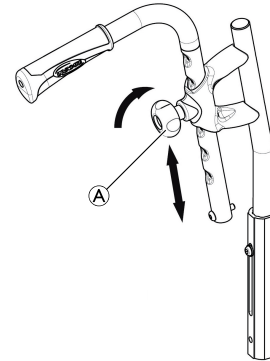

1. Säädä työntökahvojen korkeus kiertämällä nuppia A löysemmälle, painamalla kahvan haluttuun korkeuteen ja kiristämällä nupin uudelleen.



HUOMIO!

Jos nuppia ei ole kiristetty riittävästi, työntökahva saattaa irrota selkänöjan putkesta, kun kahvasta nostetaan.
– Tarkista, että nuppi on kiristetty tiukkaan.

Integroidut työntökahvat, säädettävä korkeus (valinnainen)

Integroidut työntökahvat, joiden korkeutta voi säätää, mahdollistavat kahvojen säätämisen avustajalle mukavaan korkeuteen.

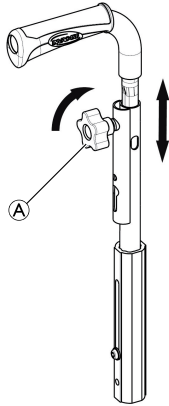

1. Säädä työntökahvojen korkeus kiertämällä nuppia **A** löysemmälle, painamalla kahvan haluttuun korkeuteen ja kiristämällä nupin uudelleen.



HUOMIO!

Jos nuppia ei ole kiristetty riittävästi, työntökahva saattaa irrota selkänojan putkesta, kun kahvasta nostetaan.

- Tarkista, että nuppi on kiristetty tiukkaan.

3.6 Käsinojat



VAROITUS!

Loukkaantumisvaara

Reunatukia ei ole lukittu, ja niitä voi vetää ylöspäin helposti.

- Älä nosta tai siirrä pyörätuolia reunatuista.
- Älä käytä reunatukia pyörätuolin siirtämiseen, kun pyörätuoli on kannettava portaita ylös tai alas.



HUOMIO!

Sormien puristumisvaara

- Kun irrotat, asennat tai säädät käsinojaa, vältä sormien joutumista liikkuvien osien väliin.

3.6.1 Putkikäsinoja, säädettävä korkeus, kääntyvä

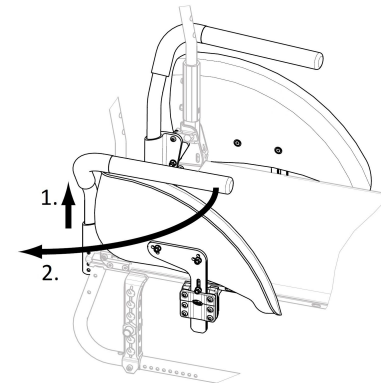

Irrottaminen

1. Nosta käsinojaa ylöspäin, ulos pidikkeestä.

Kiinnittäminen

1. Paina käsinoja pidikkeeseen.

Korkeuden säätäminen

1. Nosta käsinoja ulos pidikkeestä.
2. Irrota käsinojan putkessa oleva ruuvi ja kiinnitä ruuvi halutulle korkeudelle.
3. Paina käsinoja takaisin pidikkeeseen.
4. Tee sama säätötoimenpide kummallekin puolelle.

Kääntäminen sivusuunnassa

1. Nosta käsinojaa hieman.
2. Käännä sitä ulospäin.

3.6.2 Käsinoja, portaattomasti säädettävä korkeus, irrotettava

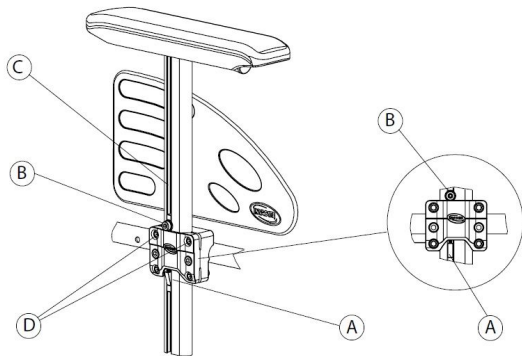

Irrottaminen

1. Ota pysäköintijarrut käyttöön molemmilla puolilla.
2. Paina ensin lukitusmekanismia (A), joka on käsinojan pystypidikkeen alapuolella (jos se on asennettu).
3. Nosta käsinojaa tyynystä ylöspäin, ulos pidikkeestä.
4. Voit säätää, miten helposti tai raskaasti käsinojan saa vedettyä pidikkeestä, muuttamalla ruuvien (D) kiristystiukkuutta.

Kiinnittäminen

1. Paina käsinoja pidikkeeseen.

Korkeuden säätäminen

1. Löysää ruuvi (B) 5 mm:n kuusiokoloavaimella käsinojan putken uraan (C).
2. Liikuta käsinojaa ylös tai alas halutulle korkeudelle niin, että ruuvi (B) pysyy paikallaan (pidikkeen yläreunassa).
3. Kiristä ruuvi (B) (momenttiin 5–6 Nm).
4. Tee sama säätötoimenpide kummallekin puolelle.

3.6.3 Käsinoja, säädettävä korkeus, kokoontaittuva

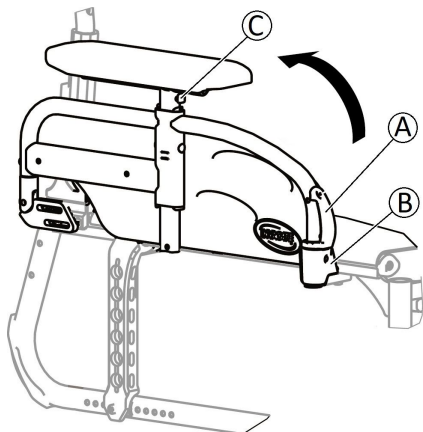

Kokoontaittaminen

1. Tartu käsinojaan pehmusteesta tai pyöristetystä etuosasta ja taita käsinoja taakse.

Irrottaminen

1. Paina etupuolella olevaa käsinojan vapautuskiinnikettä **A** ja pidä se painettuna.
2. Irrota käsinoja pidikkeestä vetämällä käsinojaa suoraan ylöspäin ja taita käsinoja taakse.

Kiinnittäminen

1. Paina käsinojaa alaspäin, kunnes etupuolella oleva käsinojan irrotuspainike **B** napsahtaa käsinojan pidikkeessä olevaan aukkoon.
2. Varmista, että painike tulee täysin ulos pidikkeen aukosta.

Korkeuden säätäminen

1. Paina painiketta **C** tuen taka- tai etupuolelta ja liikuta käsinojaa ylös tai alas halutulle korkeudelle.
2. Vapauta painike kiinnittymään haluttuun aukkoon.
3. Tee sama säätötoimenpide kummallekin puolelle.

3.7 Jalkatuet



VAROITUS!

Loukkaantumisvaara

- Älä koskaan nosta pyörätuolia jalkanojien pidikkeistä tai jalkatuista.



HUOMIO!

Sormien puristumis- tai murskautumisvaara

- Pyörätuolissa on kääntymismekanismeja, joiden väliin sormet voivat jäädä puristuksiin.
- Ole varovainen käyttäessäsi, kääntäessäsi, purkaessasi ja säätäessäsi näitä mekanismeja.



TÄRKEÄÄ!

- Jalkatukimekanismin vahingoittumisen vaara
- Älä aseta jalkatuille mitään painavaa, äläkä anna lasten istua jalkatuilla.

3.7.1 Kääntyvät jalkatuet

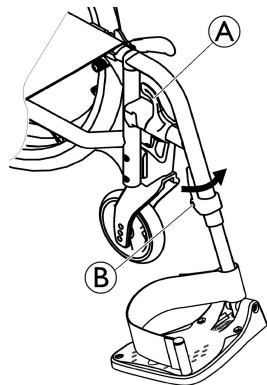

Sivuun kääntäminen

1. Vapauta vipu A ja käännä jalkatuet sivuun.

Eteenpäin kääntäminen

1. Käännä jalkatukea eteenpäin, kunnes se kiinnittyy.

Taittäminen kokoon

1. Vapauta vipu A.
2. Vedä jalkatukea ylöspäin.

Kokoontaitetun jalkatuen avaaminen

1. Taita jalkatukea rungon etuosaan ja käännä sitä eteenpäin, kunnes se kiinnittyy.

3.7.2 Käännettävät, kulmaltaan säädettävät jalkatuet

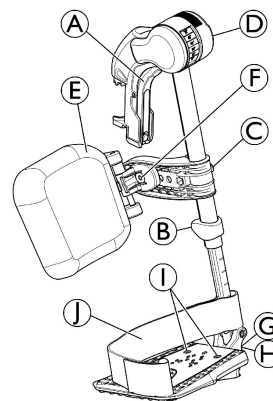

Sivuun kääntäminen

1. Vapauta vipu A ja käännä jalkatuet sivuun.

Eteenpäin kääntäminen

1. Käännä jalkatukea eteenpäin, kunnes se kiinnittyy.

Taittäminen kokoon

1. Vapauta vipu A ja käännä jalkatuki sivuun.
2. Vedä jalkatukea ylöspäin.

Kokoontaitetun jalkatuen avaaminen

1. Paina jalkatuki alas vastakappaleeseensa ja käännä sitä sitten eteenpäin niin, että se kiinnittyy.

Kulman säätäminen

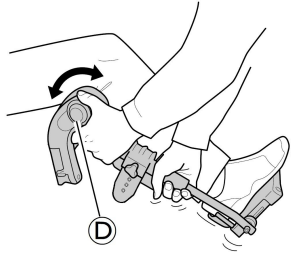

Kulman säätämistä varten jalkatuessa on kuusi valmiiksi määritettyä asentoa.

1. Kierrä nuppia ① toisella kädellä ja tue jalkatukea toisella.
2. Kun jalkatuki on halutussa kulmassa, vapauta nappi, niin jalkatuki lukittuu asentoon.

Pohjetyynyn kääntäminen ja säätäminen

- Käännä pohjetyynyä eteenpäin (1) tai taaksepäin (2):

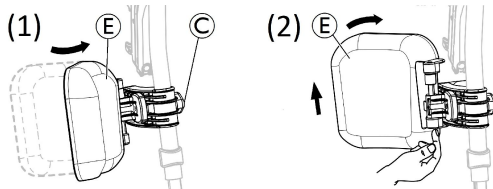

1. Käännä pohjetyynyä ② eteenpäin (1).
2. Vedä pohjetyynyä ② ja käännä sitä taaksepäin (2).

- Pohjetyynyn taaksepäin kääntämisen lukitseminen:

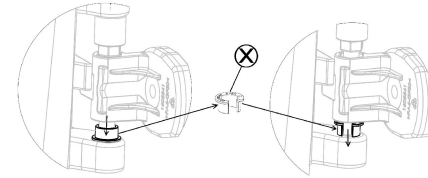

1. Irrota harmaa avonainen välirengas ④.
2. Käännä harmaa avonainen välirengas toisin päin.
3. Aseta harmaa avonainen välirengas ④ takaisin paikalleen kuten oikeapuoleisessa kuvassa.



Voit avata pohjetyynyn taaksepäin kääntämisen lukituksen tekemällä nämä työvaiheet päinvastaisessa järjestyksessä.

- Pohjetyynyn korkeuden säätäminen:

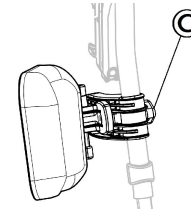

1. Löysää nuppia ③.
2. Säädä haluttuun korkeuteen ja kiristä nappi tiukasti paikoilleen.

- Pohjetyynyn syvyyden säätäminen

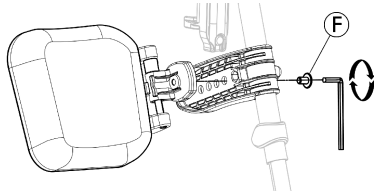

Pohjetyynylle on neljä eri syvyysvaihtoehtoa:

1. Poista kiinnitysruuvi ⑥ 5 mm:n kuusiokoloavaimella.
2. Säädä yhteen neljästä asennosta ja kiristä kiinnitysruuvi ⑥ tiukasti paikoilleen (3–5 Nm).

Jalkalevyn säätäminen

Taitettavia jalkalevyjä on saatavilla kolme erilaista.

- Vakiojalkalevyt, joiden korkeus on säädettävissä:

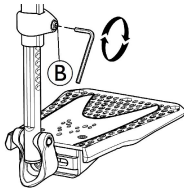

1. Löysää kiinnitysruuvi ③ 5 mm:n kuusiokoloavaimella.
2. Säädä korkeutta ja anna ruuvin osua johonkin jalkalevyn putken aukoista.
3. Kiristä kiinnitysruuvi ③ (3–5 Nm) haluttuun asentoon.



Jalkatuen alimman osan ja maan välillä on oltava vähintään 50 cm.

- Jalkalevyt, joiden syvyys, kulma (1) ja leveys (2) ovat säädettävissä:

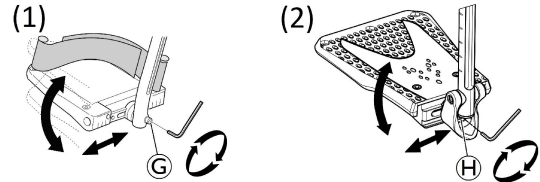

1. Löysää kiristysruuvia ⑥ tai ⑧ 5 mm:n kuusiokoloavaimella.
2. Säädä syvyyttä ja kulman asentoa ja kiristä kiinnitysruuvi ⑥ (12 Nm) tai ⑧ (8–9 Nm) haluttuun asentoon.

- Jalkalevyt, joiden leveys on säädettävissä (2):

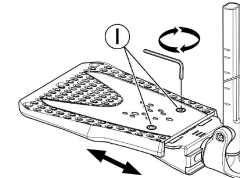

1. Löysää kahta kiinnitysruuvia ① 5 mm:n kuusiokoloavaimella.
2. Säädä leveyttä ja kiristä kaksi kiinnitysruuvia ① (3–5 Nm) tiukasti haluttuun asentoon.

Invacare suosittelee, että jalkalevyt säätäisi valtuutettu laitekorjaaja.



Jotta jalat pysyisivät hyvässä asennossa, jalkatukeen on saatavilla on kahdenlaisia hihnoja: pohjehihna ① (sarja) ja kantapäähihna (valinnainen). Kumpaakin hihnatyyppeä voi säätää tarranauhoilla.

3.8 Kaatumisenestolaite

Kaatumisenestolaite estää pyörätuolia kaatumasta taaksepäin.



VAROITUS!

Kaatumisvaara

Väärin asennetut tai rikkoutuneet kaatumisenestolaitteet saattavat johtaa pyörätuolin kaatumiseen.

- Tarkista aina, että kaatumisenestolaite toimii, ennen kuin käytät pyörätuolia. Anna tarvittaessa valtuutetun laitekorjaajan asentaa tai säätää se uudelleen.
- Invacare suosittelee vahvasti käyttämään lisävarusteena saatavaa kaatumisenestolaitetta joidenkin kokoonpanojen kanssa, jos pyörätuolin staattinen vakaus on alle 10°.



VAROITUS!

Kaatumisvaara

Epätasaisella tai pehmeällä alustalla kaatumisenestolaite saattaa upota kuoppiin tai maahan, jolloin sen turva vaikutus heikkenee tai katoaa kokonaan.

- Käytä kaatumisenestolaitetta ainoastaan liikkeessäsi tasaisella ja kiinteällä alustalla.



TÄRKEÄÄ!

Vaurioitusvaara

- Älä koskaan astu kaatumisenestolaitteen päälle tai käytä sitä kallistuksen apuvälineenä.

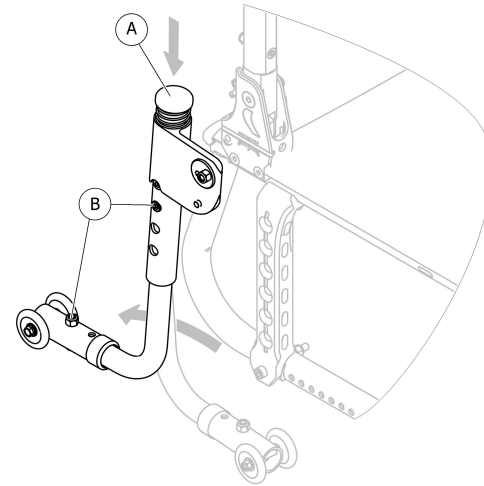

Kaatumisenestolaitteen ottaminen käyttöön

1. Paina kaatumisenestolaitetta alaspäin kohdasta Ⓐ.
2. Käännä sitä taaksepäin, kunnes se kiinnittyy paikalleen.



VAROITUS!

Kaatumisvaara

Käytössä oleva kaatumisenestolaite saattaa ottaa kiinni porrasaskelmiin tai töyssyihin.

- Poista aina kaatumisenestolaite käytöstä, kun nouset tai laskeudut porrasaskelman tai ylität katukiveyksen reunan.

Kaatumisenestolaitteen poistaminen käytöstä

1. Paina kaatumisenestolaitetta alaspäin kohdasta Ⓐ.
2. Käännä sitä eteenpäin, kunnes se kiinnittyy paikalleen.



VAROITUS!

Kaatumisvaara

– Jos avustaja poistaa kaatumisenestolaitteet käytöstä, siitä on aina kerrottava käyttäjälle.



Kaatumisenestolaitteen kotelossa on punainen merkki, joka osoittaa, milloin laite ei ole käytössä. Kun kaatumisenestolaite on otettu käyttöön oikein, punainen merkki ei näy.

Korkeuden säätäminen



VAROITUS!

Kaatumisvaara

– Vain valtuutettu laitekorjaaja saa muuttaa kaatumisenestolaitteen säätöjä.



Kaatumisenestolaitteen säätäminen määräytyy takapyörän asennon ja halkaisijan sekä käyttäjän kunnan ja turvallisten liikerajojen mukaan.



Varmista, että kaatumisenestolaite on asennettu oikein tarvittaessa kummaltakin puolelta. Kummankin pultin  pitää lukittua paikalleen.

3.9 Istuinpehmuste

Pyörätuolin kanssa käytettäväksi suositellaan istuinpehmustetta, jotta paine jakautuisi istuimelle tasaisesti.



HUOMIO!

Epävakauden vaara

Istuinpehmusteen ottaminen käyttöön nostaa pyörätuolin käyttäjää ylempäs, mikä voi vaikuttaa vakauteen kaikissa suunnissa. Jos istuinpehmuste vaihdetaan, myös käyttäjän vakaus saattaa muuttua.

- Jos istuinpehmuste vaihdetaan paksumpaan, valtuutetun laitekorjaajan on määritettävä koko pyörätuolin kokoonpano uudelleen.
- Suosittelemme Invacare- tai Matrix-istuinpehmustetta, jossa on liukumisen estävä päällyste.

4 Vaihtoehdot

4.1 Asentovyö

Pyörätuoliin voidaan asentaa asentovyö. Se estää käyttäjää liukumasta alaspäin pyörätuolissa tai putoamasta pois pyörätuolista. Asentovyö ei ole paikallaanpitolaite.



VAROITUS!

Vakavan vamman / kuristumisen vaara

Jos vyö on löysä, käyttäjä voi liukua alaspäin, mistä voi aiheutua kuristumisen vaara.

- Asentovyön saa asentaa vain kokenut huoltohenkilö, ja sen saa kiinnittää vain pyörätuolin määrännyt henkilö.
- Varmista aina, että asentovyö on tiukasti paikallaan lantion alaosan päällä.
- Aina kun asentovyötä käytetään, on tarkistettava, että se istuu kunnolla. Istuimen ja/tai selkänojan kulman muuttaminen, pehmuste ja jopa vaatteesi vaikuttavat vyön istuvuuteen.

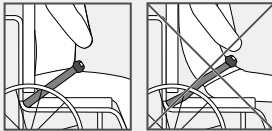

VAROITUS!

Vakavan vamman vaara kuljetuksen aikana
Pyörätuoli on ajoneuvossa kiinnitettävä turvavyöllä (3-pisteturvavyö). Asentovyö ei yksinään ole riittävä turvavyö.

- Käytä asentovyötä 3-pisteturvavyön lisäksi, ei korvikkeena, kun pyörätuolin käyttäjää kuljetetaan ajoneuvossa.

Asentovyön kiinnittäminen ja avaaminen

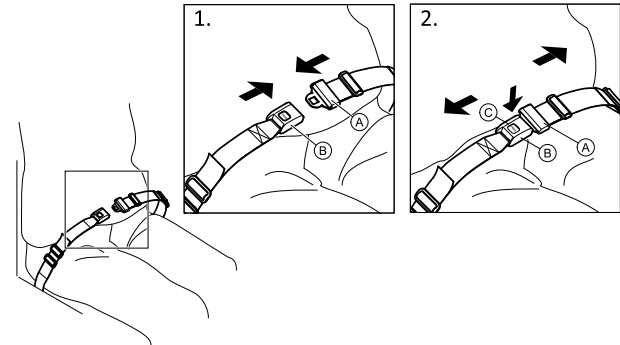

Istu istuimen takaosassa niin, että lantio on suorassa ja mahdollisimman symmetrisesti.

1. Sulje vyö painamalla solki **A** lukkoon **B**.
2. Avaa vyö painamalla PRESS-painiketta **C** ja vetämällä solki **A** lukosta **B**.

Pituuden säätäminen



Asentovyön pituus on hyvä, kun kämmen mahtuu kehon ja vyön väliin.

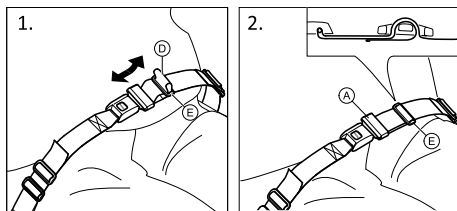

1. Lyhennä tai pidennä silmukkaa ① tarpeen mukaan.
2. Pujota silmukkaa ① soljen ② ja muovisen soljen ③ läpi, kunnes silmukka on litteä.

Jos tämä säätö ei riitä, asentovyö on ehkä kiinnitettävä uudelleen kiinnityskohdista.

Asentovyön kiinnittäminen kiinnityskohdista



HUOMIO!

- Pujota vyö molempien muovisten solkien läpi, jotta vyö ei pääse löystymään.
- Tee säädöt yhtä lailla molemmille puolille siten, että soljen lukko pysyy keskiasennossa.
- Varmista, etteivät vyöt pääse tarttumaan takapyörän puoliin.

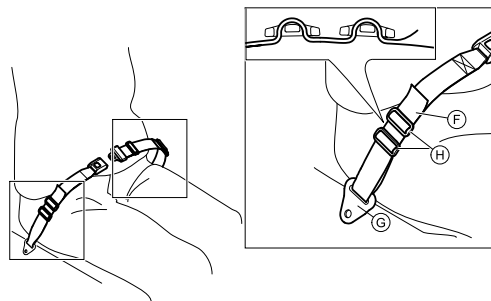

1. Pujota silmukka ④ tuolin kiinnityskohdan ⑤ läpi ja sitten MOLEMPIEN muovisten solkien läpi ⑥.

4.2 Kaatumistuki

Kaatumistuen ansiosta avustaja voi helpommin kallistaa pyörätuolia, esimerkiksi portaissa.

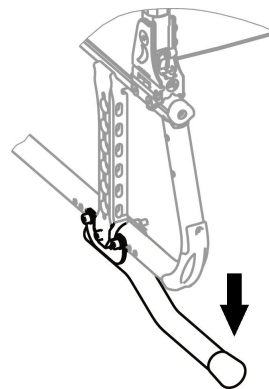

**VAROITUS!****Kaatumisvaara**

– Varmista, että kaatumistuki ei työnny esiin takapyörän ulkoreunaa pitemmälle.

1. Pitele pyörätuolia työntökahvoista.
2. Paina kaatumistukea jalalla ja pidä pyörätuoli kallistetussa asennossa, kunnes este on ohitettu.

4.3 Siirtopyörät

Jos pyörätuoli on liian leveä tiettyihin käyttötarkoituksiin, esim. juniin tai lentokoneisiin, kapeisiin käytäviin tai kapeisiin oviin, voidaan käyttää siirtopyöriä.

**VAROITUS!**

– Siirtopyöriä käytettäessä pysäköintijarruissa ei ole enää jarrutusvoimaa eikä pyörätuolia voi ohjata kelausvanteilla.

Siirtopyörät kiinnitetään suoraan takarunkoon lisävarusteena.

**VAROITUS!****Sivulle kaatumisen vaara**

– Varmista, että kaatumisenestolaitteet ja siirtopyörät asennetaan pyörätuolin molemmille puolille.

Vaihtaminen siirtopyöriin

1. Ota kaatumisenestolaitteet ja siirtopyörät käyttöön molemmilla puolilla,
→ 3.8 *Kaatumisenestolaite, sivu 25.*
2. Poista avustajan avulla takapyörä
→ 7.4 *Takapyörien irrottaminen ja kiinnittäminen, sivu 43* ja laske pyörätuoli siirtopyörän päälle.
3. Toista menettely toisella puolella.

Vaihtaminen siirtopyöristä takapyöriin

1. Aseta avustajan avulla takapyörä takaisin irrotettavaan akseliin,
→ 7.4 *Takapyörien irrottaminen ja kiinnittäminen, sivu 43* ja laske pyörätuoli takapyörän päälle.
2. Toista menettely toisella puolella.

4.4 Ilmapumppu

Ilmapumpussa on yleisventtiilipää. Venttiilipään tyyppin valinta määräytyy sisäputken venttiilityypin mukaan.

1. Irrota venttiilipään korkki.
2. Paina venttiilipää renkaan avoimeen venttiiliin ja pumpkaa rengas täyteen ilmaa.



Pumppuja on saatavilla kahdenlaisia:

- Matalan paineen pumppu: <6 baaria
- Korkean paineen pumppu: >6 baaria

Käyttöohjeet on painettu pumpun pakkaukseen.

4.5 Heijastimet

Takapyöriin voidaan kiinnittää heijastimet.

4.6 Kepinpidike

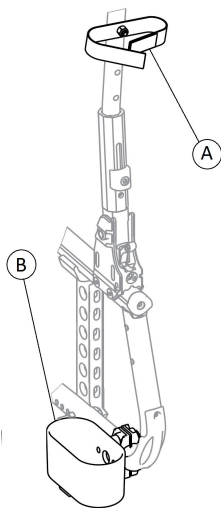

VAROITUS! **Kaatumisvaara**

– Varmista, että kepinpidike ei työnny esiin takapyörän ulkoreunaa pitemmälle.

1. Aseta keppi pidikkeeseen ②.
2. Kiinnitä keppi yläpäästään selkänjojan ①.

4.7 Matkatavarataso

Pyörätuoliin voi asentaa matkatavaratason. Kun matkatavaratasoa ei käytetä, sen voi taittaa kokoon.



VAROITUS!

Kaatumisvaara

Matkatavaratasolle lastattu paino vaikuttaa pyörätuolin kallistumiseen. Jos tasolla on tavaraa, pyörätuoli saattaa kallistua helpommin eteenpäin.

- Käytä matkatavaratasoa ainoastaan pienten ja kevyiden tavaroiden kuljettamiseen.
- Älä liiku pyörätuolilla liian nopeasti, kun kyydissä on matkatavaroita.
- Vältä luiskia, kun kyydissä on matkatavaroita.
- Älä anna kenenkään seistä matkatavaratasolla.

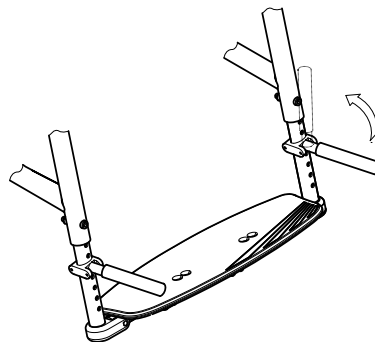

5 Käyttöönotto

5.1 Turvallisuustiedot

**HUOMIO!****Loukkaantumisvaara**

- Tarkista pyörätuolin yleinen kunto ja pääasialliset toiminnot ennen pyörätuolin käyttöä. Katso luku *8.2 Huoltoaikataulu, sivu 51*.

Valtuutettu toimittaja toimittaa pyörätuolin käyttövalmiina. Toimittaja kertoo pääasialliset toiminnot ja varmistaa, että pyörätuoli vastaa tarpeitasi.

Valtuutetun laitekorjaajan on tehtävä akselin sijainnin ja pyöräntukien säädöt.

Jos pyörätuoli toimitetaan sinulle kokoontaitettuna, lue kohta *7.2 Selkänöjan taittaminen kokoon ja avaaminen, sivu 42*.

6 Pyörätuolilla ajaminen

6.1 Turvallisuustiedot



VAROITUS!

Vammojen vaara

Renkaiden toisistaan poikkeavat rengaspaineet voivat vaikuttaa pyörätuolin käsittelyyn merkittävästi.

- Tarkista rengaspaineet ennen jokaista käyttökertaa.



VAROITUS!

Pyörätuolista putoamisen vaara

Liian pieniä etupyöriä käytettäessä pyörätuoli voi jäädä jumiin reunakiviin tai lattian uriin.

- Tarkista, että etupyörät soveltuvat pinnalle, jolla pyörätuolia kelataan.



HUOMIO!

Murskautumisvaara

Takapyörän ja lokasuojan tai käsityynyn välissä saattaa olla pieni rako, jonne sormet voivat jäädä puristuksiin.

- Pyörätuolin saa pysäyttää tarttumalla ainoastaan kelausvanteista.



HUOMIO!

Murskautumisvaara

Takapyörän ja pysäköintijarrun välissä voi olla erittäin pieni väli, johon sormesi saattavat jäädä puristuksiin.

- Pyörätuolin saa pysäyttää tarttumalla ainoastaan kelausvanteista.

6.2 Jarruttaminen käytön aikana

Kun pyörätuolilla liikutaan, jarruttaminen tapahtuu siirtämällä kelausvanteeseen voimaa käsistä.



VAROITUS!

Kaatumisvaara

Jos pysäköintijarrut kytketään liikkumisen aikana, liikkeen suunta saattaa muuttua hallitsemattomasti ja pyörätuoli saattaa pysähtyä äkillisesti, mikä voi aiheuttaa törmäyksen tai putoamisen pyörätuolista.

– Älä koskaan kytke pysäköintijarruja, kun pyörätuoli on liikkeessä.



VAROITUS!

Pyörätuolista putoamisen vaara

Jos avustaja yrittää hidastaa pyörätuolia vetämällä äkillisesti työntökahvoista, pyörätuolin käyttäjä saattaa pudota pyörätuolista.

- Käytä aina asentovyötä, jos pyörätuolissa on sellainen.
- Varmista, että avustajasi hallitsee pyörätuolin siirtämisen, kun käyttäjä on kydyssä.
- Käytä molempia jarruja yhtä aikaa. Älä mene reittejä, joiden kaltevuus on yli seitsemän astetta, jotta pyörätuolin ohjauksen hallinta pysyisi parhaana mahdollisena.
- Varmista aina lyhyiden tai pitkien pysähdysten aikana, että pyörätuoli pysyy paikallaan, käyttämällä pysäköintijarruja.



HUOMIO!

Käsien ihon palamisvaara

Pitkään kestävä jarrutus tuottaa kelausvanteeseen paljon kitkalämpöä (etenkin liukumisen estävissä kelausvanteissa).

– Käytä kelaukseen sopivia hanskoja.

1. Tartu kiinni kelausvanteista ja paina niitä tasaisesti molemmilla käsillä, kunnes pyörätuoli pysähtyy.

Jarruttaminen avustajan avulla

Avustaja voi pysäyttää pyörätuolin liikkeen avustajan jarrulla (rumpujarrulla). Avustajan jarrua voidaan käyttää myös pysäköintijarruna.

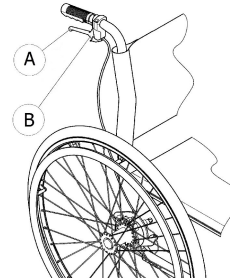

1. Jarruttaminen tapahtuu puristamalla työntökahvan jarruvipua (A).
2. Pysäköintijarru otetaan käyttöön puristamalla jarruvipua jämäkästi ja liikuttamalla turvavipua (B) ylöspäin.
3. Pysäköintijarru vapautetaan puristamalla jarruvipua, kunnes turvavipu vapautuu.

6.3 Pyörätuoliin ja siitä pois siirtyminen



VAROITUS!

Kaatumisvaara

Siirtymisen aikana kaatumisvaara on suuri.

- Siirry pyörätuoliin ja siitä pois ilman avustajaa ainoastaan, jos fyysinen kuntosi mahdollistaa sen.
- Kun siirryt, asetu istuimella mahdollisimman taakse. Näin pehmusteet eivät vahingoitu, ja pyörätuoli ei pääse kaatumaan eteenpäin.
- Varmista, että molemmat pyörät ovat suorassa.



VAROITUS!

Kaatumisvaara

Painon laskeminen jalkanojalle saattaa kaataa pyörätuolin eteenpäin.

- Älä koskaan laske painoasi jalkanojalle, kun siirryt pyörätuoliin tai siitä pois.



HUOMIO!

Jos jarrut vapautetaan tai ne vahingoittuvat, pyörätuoli saattaa liikkua hallitsemattomasti.

- Älä ota tukea jarruista, kun siirryt pyörätuoliin tai siitä pois.



TÄRKEÄÄ!

Lokasuojat ja käsinojat saattavat vahingoittua.

- Älä koskaan istu lokasuojalle tai käsinojalle, kun siirryt pyörätuoliin tai siitä pois.



1. Ohjaa pyörätuoli mahdollisimman lähelle istuinta, jolle haluat siirtyä.
2. Kytke pysäköintijarrut.
3. Irrota käsinojat tai siirrä nosta ne pois tieltä.
4. Irrota jalkatuet (jos varusteena) tai käännä ne sivuun.
5. Aseta jalat lattialle.
6. Pidä kiinni pyörätuolista ja tarvittaessa myös lähellä olevasta kiinteästä pinnasta.
7. Siirry hitaasti pois pyörätuolista.

6.4 Pyörätuolilla liikkuminen ja sen ohjaaminen

Pyörätuolia liikutetaan ja ohjataan kelausvanteita käyttämällä. Ennen kuin liikut pyörätuolilla ilman avustajaa, sinun on määritettävä pyörätuolisi kaatumispiste.



VAROITUS!

Kaatumisvaara

Pyörätuoli voi kaatua taaksepäin, jos siihen ei ole asennettu kaatumisenestolaitetta. Kaatumispistettä etsittäessä avustajan on seistävä välittömästi pyörätuolin takana siltä varalta, että tuoli kaatuu.

- Vältä kaatuminen asentamalla kaatumisenestolaite.



VAROITUS!

Kaatumisvaara

Pyörätuoli saattaa kaatua eteenpäin.

- Kun säädät pyörätuolisi asetuksia, testaa sen kaatuminen eteenpäin ja mukauta ajotyyliä kaatumiskäyttäytymisen mukaisesti.



HUOMIO!

Selkänojasta roikkuva painava kuorma voi siirtää pyörätuolin painopistettä.

- Muuta ajotyyliäsi vastaavasti.

Kaatumispisteen määrittäminen

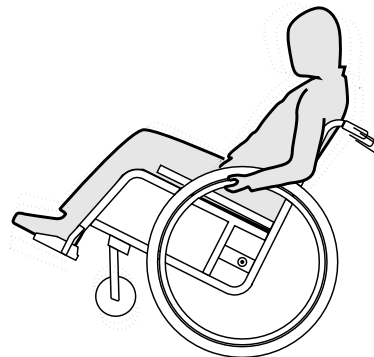

1. Vapauta jarru.
2. Rullaa lyhyt matka taaksepäin, tartu kumpaankin kelausvanteeseen tiukasti ja työnnä eteenpäin hieman nytkäyttäen.
3. Vastakkaisiin suuntiin tapahtuva painon siirtyminen ja ohjaaminen kelausvanteilla auttavat löytämään kaatumispisteen.

6.5 Porraskelmat ja reunat



VAROITUS!

Kaatumisvaara

Porraskelmat saattavat saada käyttäjän menettämään tasapainonsa ja kaataa pyörätuolin.

- Lähesty aina porraskelmitä ja reunoja varoen.
- Älä nouse tai laskeudu porraskelmitä, jotka ovat korkeampia kuin 25 cm.



HUOMIO!

Kun kaatumisenestolaite on aktivoitu, se estää pyörätuolia kallistumasta taaksepäin.

- Kun haluat nousta tai laskeutua portaita tai ylittää reunan, poista kaatumisenestolaite käytöstä.



VAROITUS!

Avustajan loukkaantumisen ja pyörätuolin vaurioitumisen vaara

Tuolin kallistaminen painavan käyttäjän istuessa siinä voi aiheuttaa avustajalle selkikipua ja vaurioittaa tuolia.

- Varmista ennen pyörätuolin kallistamista, että pystyt turvallisesti hallitsemaan tuolin, kun painava käyttäjä on kyydissä.

Porraskelman laskeutuminen avustajan avulla



1. Kela pyörätuoli aivan reunan luokse ja pidä kiinni kelausvanteista.
2. Avustajan tulee pitää kiinni kummastakin työntökahvasta, asettaa toinen jalka kaatumistuolle (jos sellainen on asennettu) ja kallistaa pyörätuolia taaksepäin niin, että etupyörät nousevat maasta.
3. Avustajan tulee sitten pitää pyörätuoli tässä asennossa, työntää pyörätuoli varovasti askelman yli ja kallistaa sitten pyörätuolia eteenpäin, kunnes etupyörät koskevat jälleen maahan.

Porrasaskelman nouseminen avustajan avulla



VAROITUS!

Vakavien vammojen vaara

Jos porrasaskelmia ja reunoja nousta usein ylöspäin, pyörätuolin selkänoja saattaa saada väsymisvaurioita odotettua nopeammin. Tällöin käyttäjä saattaa pudota pyörätuolista.

– Käytä aina kaatumistukea, kun nouse portaita tai ylität reunan.

1. Peruuta pyörätuolia niin pitkälle, että takapyörät koskettavat reunaa.
2. Avustajan tulee pitää kiinni kummastakin työntökahvasta ja kallistaa pyörätuolia niin, että etupyörät nousevat maasta. Sitten avustajan tulee vetää takapyörät reunalle ja jatkaa niin kauan, kunnes etupyörät voi jälleen laskea maahan.

Porrasaskelman laskeutuminen ilman avustajaa

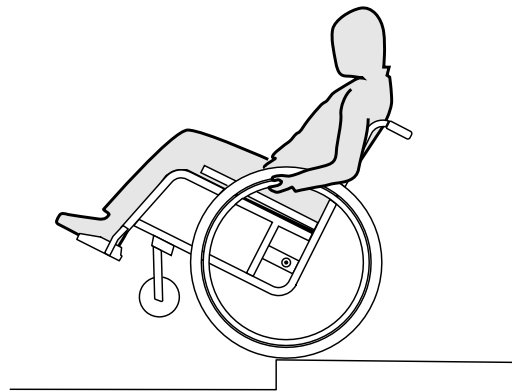

VAROITUS!

Kaatumisvaara

Jos menetät pyörätuolin hallinnan laskeutuessasi askelmaa ilman avustajaa, saatat kaatua selällesi.

- Opettele ensin porrasaskelman laskeutuminen avustajan avulla.
- Opettele tasapainottelemaan takapyörien varassa. Katso 6.4 *Pyörätuolilla liikkuminen ja sen ohjaaminen, sivu 35.*

1. Kelaat pyörätuoli aivan reunan luokse ja nosta etupyörät ilmaan. Pidä pyörätuoli tasapainossa.
2. Kelaat molemmat takapyörät hitaasti reunan yli. Kelatessasi askelman ylitse pidä molemmin käsin tiukasti kiinni kelausvanteista, kunnes etupyörät koskettavat jälleen maahan.

6.6 Portaikosta ajaminen



VAROITUS!

Kaatumisvaara

Portaikosta ajaessasi saatat menettää tasapainon ja kaatua pyörätuoleinesi.

- Jos portaikossa on enemmän kuin yksi askelma, tarvitset periaatteessa aina kahta avustajaa.



1. Portaikosta selviydytään ajamalla niistä porras kerrallaan edellä kuvatulla tavalla. Ensimmäinen avustaja on tällöin pyörätuolin takana ja pitelee kiinni työntökahvoista. Toinen avustaja tarttuu eturungon kiinteään osaan ja varmistaa näin pyörätuolin etupuolelta.

6.7 Luiskat ja mäet



VAROITUS!

Hallitsemattomasta pyörätuolista johtuva vaara

Luiskissa ja muilla kaltevilla pinnoilla pyörätuoli saattaa kaatua taaksepäin, eteenpäin tai sivuttain.

- Pitkissä luiskissa on oltava avustaja pyörätuolin takana.
- Vältä kaltevia pintoja, jotka viettävät sivusuunnassa.
- Vältä mäkiä, joiden kaltevuuskulma on yli seitsemän astetta.
- Vältä heilahduksia, kun vaihdat mäessä suuntaa.



HUOMIO!

Pyörätuoli saattaa lähteä vierimään myös vain vähän viettävällä maalla, jos pyörätuolia ei hallita kelausvanteiden avulla.

- Jos pysähdyt viettävälle maalle, käytä pysäköintijarruja.

Luiskan nouseminen

Luiskan nouseminen edellyttää, että luot liikettä ja sitten pidät liikkeen ja hallitset suuntaa samanaikaisesti.

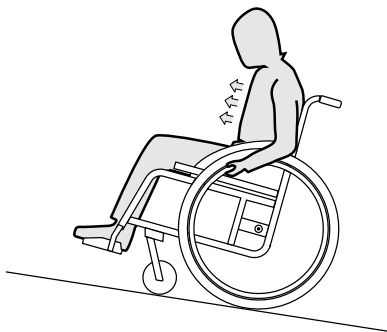

1. Kallista ylävartaloa eteenpäin ja kelaat pyörätuolia nopein, voimakkain liikkein molemmista kelausvanteista.

Luiskan laskeutuminen

Luiskan laskeutumisessa on tärkeää hallita menosuuntaa ja etenkin nopeutta.

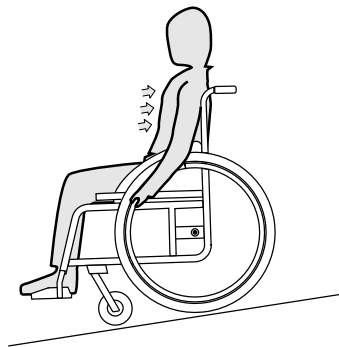

1. Kallista itseäsi taaksepäin ja päästä varovaisesti kelausvanteet liikkumaan käsiesi lomasta. Pyörätuoli pitää pystyä pysäyttämään milloin tahansa tarttumalla kelausvanteista.



HUOMIO!

Käsien ihon palamisvaara

Pitkään kestävä jarrutus tuottaa kelausvanteeseen paljon kitkalämpöä (etenkin liukumisen estävissä kelausvanteissa).

– Käytä kelaukseen sopivia hanskoja.

6.8 Vakaus ja tasapaino istuttaessa

Joidenkin arkitoimien yhteydessä on välttämätöntä kumartua ulos pyörätuolista, eteenpäin, sivulle tai taakse. Tämä vaikuttaa suuresti pyörätuolin vakauteen. Ota huomioon seuraavat ohjeet, niin pysyt aina tasapainossa:

Eteenpäin nojautuminen



VAROITUS!

Pyörätuolista keikahtamisen vaara

Jos kumarrut pyörätuolista eteenpäin, saatat pudota siitä.

- Älä koskaan kumarru liian kauas eteenpäin äläkä liu'u istuimessasi eteenpäin, kun tavoittelet esineitä.
- Älä poimi lattialta esineitä kumartumalla polvien välistä eteenpäin.

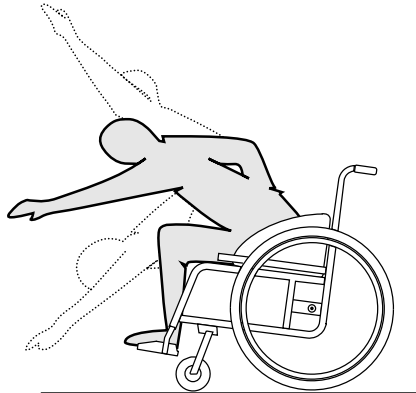

1. Suuntaa etupyörät suoraan eteenpäin. (Tämä tapahtuu liikuttamalla pyörätuolia hiukan eteenpäin ja välittömästi takaisin.)
2. Lukitse molemmat seisontajarrut.
3. Nojaudu eteenpäin vain niin pitkälle, että ylävartalosi pysyy etupyörien yläpuolella.

Taakse kurottaminen



VAROITUS!

Pyörätuolista keikahtamisen vaara

Jos nojautut liian kauas taakse, saatat keikahtaa nurin pyörätuoleinesi.

- Älä koskaan kurkota selkänojan ylitse.
- Käytä keikahdusestettä.

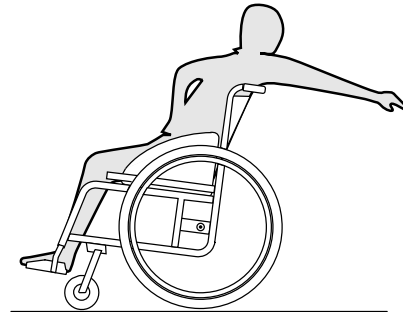

1. Suuntaa etupyörät suoraan eteenpäin. (Tämä tapahtuu liikuttamalla pyörätuolia hiukan eteenpäin ja välittömästi takaisin.)
2. Älä lukitse seisontajarruja.
3. Kurota vain niin pitkälle kuin voit istuma-asentoa muuttamatta.

7 Kuljetus

7.1 Turvaohjeet



VAROITUS!

Loukkaantumisvaara, jos pyörätuolia ei ole kiinnitetty kunnolla

Lentävät pyörätuolin osat voivat aiheuttaa vakavia vammoja onnettomuuksissa, jarrutuksissa ja muissa vastaavissa.

- Irrota aina takapyörät, kun kuljetat pyörätuolia.
- Kiinnitä kaikki pyörätuolin osat tukevasti kuljetusajoneuvoon, jotta ne eivät irtoa matkan aikana.



TÄRKEÄÄ!

Materiaalin liiallinen kuluminen voi aiheuttaa vahinkoja kantavien osien vakaudelle.

- Kun pyörätuolin pyörät on irrotettu, älä vedä sitä hankaavaa alustaa vasten (esim. pyörätuolin runkoa asfaltilla).

7.2 Selkänojan taittaminen kokoon ja avaaminen



HUOMIO!

Sormien puristumisvaara

- Kun taitat tai avaat selkänojaa, varo, ettei toinen käsi litisty taittomekanismin liikkuvien osien väliin.



Istuinmukavuutta voi parantaa säätämällä istuimen pehmusteiden kireyttä. Invacare suosittelee, että kireyden säätäminen jätetään valtuutetun laitekorjaajan tehtäväksi.

Selkänojan taittaminen

1. Irrota istuinpehmuste, jos sellainen on.
2. Jos pyörätuolissa on taittuva selkänoja, taita se nyt ala-asentoon.

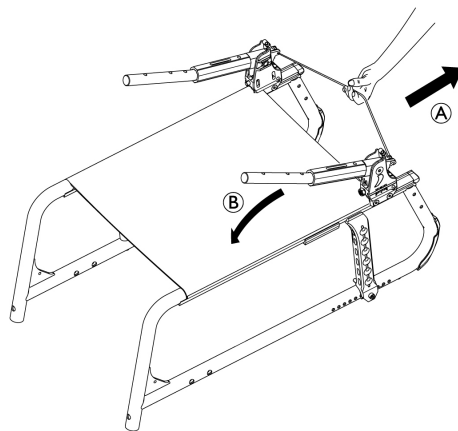

3. Vedä pyörätuolin takaosan vetonarusta A ylöspäin. Selkänoja B taittuu eteenpäin.

Selkänöjan avaaminen

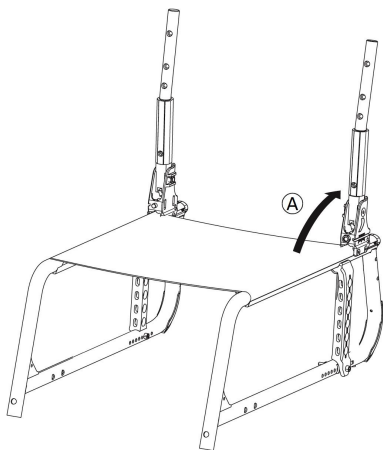

HUOMIO!

Sormien puristuksiin jäämisen vaara

Sormet saattavat jäädä puristuksiin taittomekanismin osien väliin.

– Älä koskaan tartu taittomekanismiin sormilla.

1. Ota pyörätuoli viereesi.
2. Pitele pyörätuolia toisella kädellä rungon etuosasta.
3. Vedä selkänöjaa ylöspäin työntökahvoista, kunnes kiilat napsahtavat paikoilleen runkotukiin (A).

7.3 Pyörätuolin nostaminen



TÄRKEÄÄ!

- Älä koskaan nosta pyörätuolia irrotettavista osista, kuten käsinojista tai jalkanojista.
- Tarkista, että selkänöjan tuet ovat hyvin paikallaan.

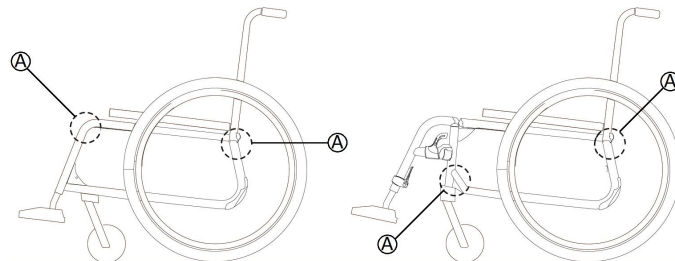

1. Taita pyörätuoli kokoon. Ohjeet ovat luvussa 7.2 *Selkänöjan taittaminen kokoon ja avaaminen, sivu 42.*
2. Nosta pyörätuolia aina tarttumalla rungon kohdista, jotka on merkitty kuvaan kirjaimella (A).

7.4 Takapyörien irrottaminen ja kiinnittäminen



VAROITUS!

Kaatumisvaara

Jos takapyörän irrotettava akseli ei ole kunnolla kiinni, pyörä saattaa löystyä käytössä. Tämä saattaa aiheuttaa pyörätuolin kaatumisen.

- Varmista aina, kun asetat renkaan paikalleen, että irrotettavat akselit on kiinnitetty kunnolla.

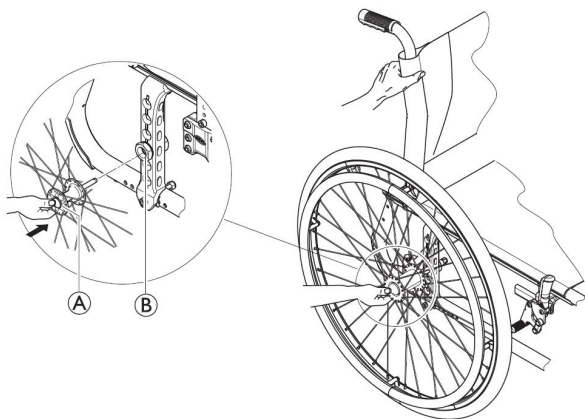

Takapyörien irrottaminen

1. Vapauta jarrut.
2. Pitele pyörätuolia pystyssä toisella kädellä.
3. Pitele toisella kädellä pyörästä pyöränavassa kiinni olevan ulomman pyörävanteen lomitse.
4. Paina peukalolla irrotettavan akselin painiketta (A). Pidä painike painettuna ja vedä pyörä irti sovitinholkista (B).

Takapyörien kiinnittäminen

1. Vapauta jarrut.
2. Pitele pyörätuolia pystyssä toisella kädellä.
3. Pitele toisella kädellä pyörästä pyöränavassa kiinni olevan ulomman pyörävanteen lomitse.
4. Paina peukalolla irrotettavan akselin painiketta ja pidä se painettuna.

5. Paina akseli sovitinholkkiin (B) niin pitkälle, että se pysähtyy.
6. Vapauta irrotettavan akselin painike ja varmista, että rengas on kiinnitetty hyvin.

7.5 Manuaalisen pyörätuolin kuljettaminen ilman matkustajaa



HUOMIO!

Loukkaantumisvaara

– Jos et voi kiinnittää manuaalista pyörätuolia kuljetusvälineeseen, Invacare suosittelee, että et kuljeta sitä.

Manuaalista pyörätuolia voidaan kuljettaa ilman rajoituksia tie-, raide- ja lentoliikenteessä. Yksittäisillä kuljetusyriyksillä on kuitenkin ohjeistuksia, jotka voivat rajoittaa tai estää tietyt kuljetustoimenpiteet. Kysy kuljetusyriykseltä lisätietoja jokaisen tapauksen yhteydessä.

- Invacare suosittelee painokkaasti, että manuaalinen pyörätuoli kiinnitetään kuljetusvälineen lattiaan.

7.6 Pyörätuolin kuljettaminen ajoneuvossa, kun käyttäjä istuu pyörätuolissa

Vaikka pyörätuoli olisi kiinnitetty oikein ja kaikkia alla mainittuja sääntöjä noudatettaisiin, kyydissä olijolle saattaa silti tulla vammoja törmäystilanteissa ja äkkipysähdyksissä. Sen vuoksi Invacare suosittelee vahvasti, että pyörätuolin käyttäjää kuljetettaisiin ajoneuvon istuimella. Älä tee muutoksia pyörätuoliin (rakenteeseen, runkoon tai osiin) tai korvaa pyörätuolin osia toisilla ilman Invacare Corporationin kirjallista lupaa. Pyörätuoli on testattu, ja se noudattaa ISO 7176–19 -standardin (törmäys edestä) vaatimuksia.



VAROITUS!

Vakavien vammojen tai kuoleman vaara

Jotta pyörätuolia voi käyttää istuimena ajoneuvossa, pyörätuolin selkänokan korkeuden on oltava vähintään 400 mm.

Jotta pyörätuolia voi kuljettaa ajoneuvossa niin, että käyttäjä istuu siinä, ajoneuvon on asennettava kiinnitysjärjestelmä. Pyörätuolin ja siinä istujan kiinnitysjärjestelmät on hyväksyttävä ISO 10542-1 -standardin mukaisesti. Lisätietoja hyväksyttävän, yhteensopivan kiinnitysjärjestelmän hankkimisesta ja asentamisesta saat paikalliselta valtuutetulta Invacare-toimittajalta.



VAROITUS!

Jos pyörätuolin käyttäjän siirtyminen ajoneuvon istuimelle ei jostain syystä ole mahdollista, pyörätuolia voi käyttää ajoneuvossa istuimena, jos seuraavia toimenpiteitä ja ehtoja noudatetaan: Pyörätuoliin on kiinnitettävä lisävarusteena saatava kuljetussarja.

- Pyörätuoli on kiinnitettävä ajoneuvon pyörätuolin nelipistekiinnitysjärjestelmällä.
- Käyttäjän on käytettävä ajoneuvon kiinnitettyä matkustajan kolmipisteturvavyötä.
- Käyttäjän voi lisäksi kiinnittää pyörätuoliin asentovyöllä.



VAROITUS!

Turvakiinnityslaitteita saa käyttää ainoastaan pyörätuolin käyttäjille, joiden paino on vähintään 22 kg (ISO-7176-19).

- Älä käytä pyörätuolia istuimena ajoneuvossa, jos käyttäjän paino on alle 22 kg.



VAROITUS!

- Ennen kuljetusta ota yhteyttä kuljettajaan ja pyydä tietoja alla mainittujen varusteiden käytettävyydestä.
- Varmista, että pyörätuolin ja käyttäjän ympärillä on riittävästi vapaata tilaa, jotta käyttäjä ei osu muihin matkustajiin, ajoneuvon pehmustamattomiin osiin, pyörätuolin lisävarusteisiin tai kiinnitysjärjestelmän kiinnityskohtiin.



VAROITUS!

- Varmista, että pyörätuolin kiinnityskohdat eivät ole vahingoittuneet ja että pysäköintijarrut toimivat.
- Kuljetuksen aikana suositellaan käyttämään puhkeamisen kestäviä renkaita pienentyneestä rengaspaineesta johtuvien jarruongelmien välttämiseksi.



VAROITUS!

- Törmäystilanteissa ja äkkipysähdyksissä löystyneistä pyörätuolin osista tai lisävarusteista saattaa aiheutua vammoja.
- Varmista, että kaikki irrotettavat osat ja lisävarusteet irrotetaan pyörätuolista ja kuljetetaan ajoneuvossa turvallisesti.
 - Kolarin tai vastaavan jälkeen pyörätuoli on ehdottomasti annettava valtuutetun laitekorjaajan tarkistettavaksi.

Rampit ja luiskat:



VAROITUS!

Loukkaantumiswaara

- Pyörätuoli voi liikkua hallitsemattomasti eteen-/taaksepäin vahingossa.
- Käyttäjää ei saa koskaan jättää valvomatta, kun pyörätuolia kuljetetaan ylös tai alas ramppia tai luiskaa pitkin.



Sen vuoksi Invacare suosittelee vahvasti, että pyörätuolin käyttäjää kuljetettaisiin ajoneuvossa asentovyö kiinnitettynä.



TÄRKEÄÄ!

- Katso lisätietoja kiinnitysjärjestelmän mukana toimitetuista käyttöoppaista.
- Seuraavat kuvat saattavat poiketa kiinnitysjärjestelmästä järjestelmän toimittajan mukaan.



Pyörätuolikokoonpanon valinta (istuinleveys ja -syvyys, akseliväli) vaikuttaa käsiteltävyyteen ja moottoriajoneuvoihin pääsyyn.

Pyörätuolin kiinnittäminen nelipistekiinnitysjärjestelmällä

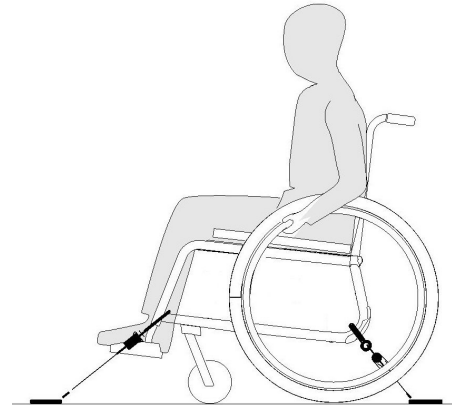

**VAROITUS!**

- Aseta pyörätuoli niin, että käyttäjän kasvat osoittavat matkustussuuntaan.
- Kytke pyörätuolin pysäköintijarrut päälle.

Pyörätuolin kiinnittämiskohdat, joihin järjestelmän hihnat on kiinnitettävä, on merkitty koukkusymboleilla (katso seuraavat kuvat ja luku 2.3 *Tuotteen merkinnät ja symbolit, sivu 9*).

1. Kiinnitä pyörätuoli ajoneuvoon asennettuihin kiskoihin nelipistekiinnitysjärjestelmän etu- ja takahihnoilla. Katso lisätietoja nelipistekiinnitysjärjestelmän mukana toimitetusta käyttöoppaasta.

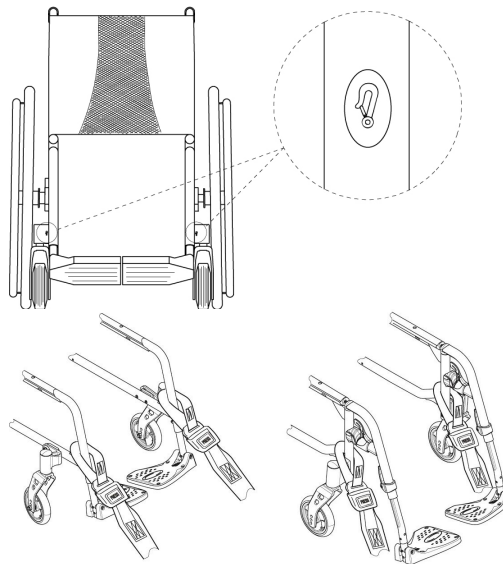
Etupuolen kiinnikekohdat vyöhihnoille:

1. Kiinnitä etuhihnat pyörätukien yläpuolelta edellä esitettyjen kuvien mukaisesti (katso sijainti kiinnitysmerkinnöistä).
2. Kiinnitä etuhihnat kiskojärjestelmään turvavyön valmistajan suositusten mukaisesti.
3. Vapauta pysäköintijarrut ja kiristä etuhihnat vetämällä pyörätuolia takaosastaan taaksepäin.
4. Kytke pysäköintijarrut uudelleen päälle.
5. Aktivoi kaatumisenestolaite (jos asennettu).

Takapuolen kiinnityskohdat koukuille:

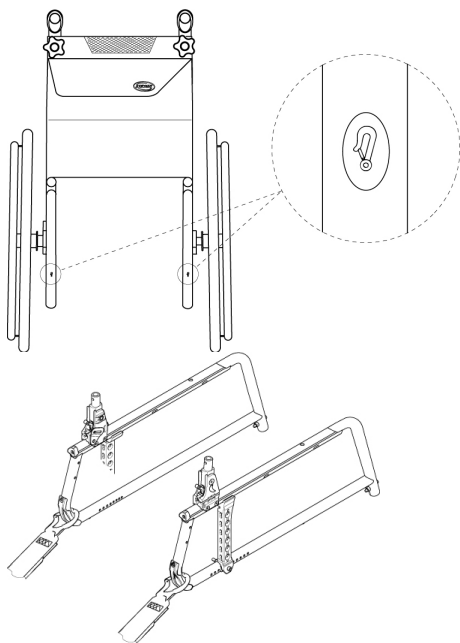

1. Kiinnitä koukut takarunkoon juuri sovitinlevyn yläpuolelle edellä esitettyjen kuvien mukaisesti (katso sijainti kiinnitysmerkinnöistä).
2. Kiinnitä takahihnat kiskojärjestelmään turvavyön valmistajan suositusten mukaisesti.
3. Kiristä hihnat.



TÄRKEÄÄ!

– Varmista, että koukut on suojattu luistamisen estävällä materiaalilla, jotta ne eivät luistaisi sivusuunnassa akselia pitkin.



TÄRKEÄÄ!

– Tarkista, että upotuskappaleet ovat kunnolla paikoillaan molemmilta puolilta ja samassa asennossa kiskon aukossa.
– Varmista, että kiskojen ja hihnojen väliin jäävä kulma on 40–45°.

Sovita asentovyö



VAROITUS!

Asentovyötä voi käyttää hyväksytyin matkustajan kiinnitysjärjestelmän (3-pisteturvavyön) lisänä. Asentovyö ei korvaa turvavyötä.

1. Säädä asentovyö pyörätuolin käyttäjälle sopivaksi. Katso luku 4.1 *Asentovyö, sivu 27*.

Matkustajan 3-pistekiinnitysjärjestelmän käyttö

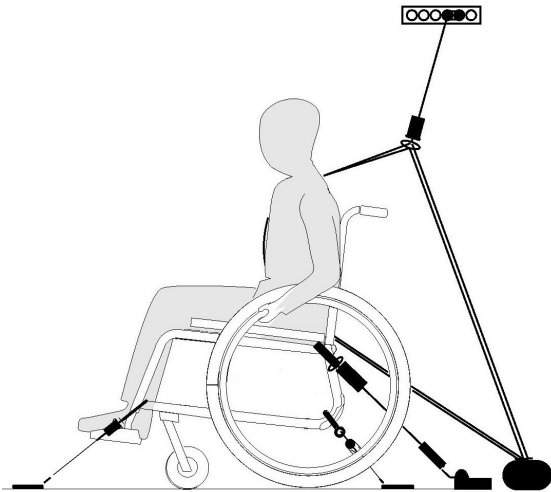

TÄRKEÄÄ!

Edellä olevat kuvat saattavat poiketa kiinnitysjärjestelmästä järjestelmän toimittajan mukaan.



VAROITUS!

- Varmista, että matkustajan 3-pistekiinnitysjärjestelmä istuu mahdollisimman tiukasti käyttäjän kehoa vasten niin, että käyttäjän olo ei ole epämukava ja vyö ei ole kierteellä.
- Varmista, että matkustajan 3-pistekiinnitysjärjestelmä ei ole erillään käyttäjän kehosta pyörätuolin osien, kuten käsinojien tai renkaiden, vuoksi.
- Varmista, että turvavyö kulkee suoraan kiinnityskohtaan niin, ettei sen tiellä ole ajoneuvon, pyörätuolin, istuimen tai lisävarusteiden osia.
- Varmista, että syliin tuleva vyö istuu tiukasti käyttäjän lantiolla niin, ettei se pääse nousemaan alavatsalle.
- Varmista, että käyttäjä yltää vapautusmekanismiin ilman avustusta.

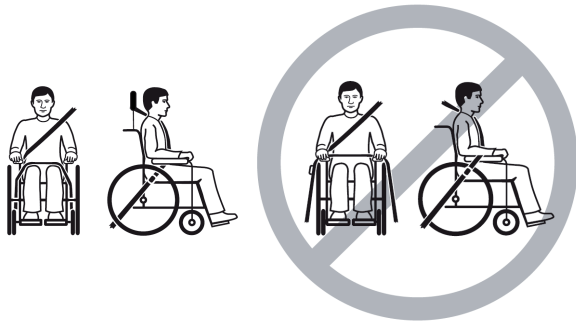

1. Kiinnitä matkustajan 3-pistekiinnitysjärjestelmä kiinnitysjärjestelmän mukana toimitetun käyttöoppaan mukaisesti.



TÄRKEÄÄ!

- Kiinnitä 3-pistekiinnitysjärjestelmän vyötärövyö matalalle lantion yli niin, että se on suositellussa 30–75 asteen kulmassa (A) vaakatasoon nähden. Suurempi kulma on parempi, mutta kulma ei saa koskaan olla suurempi kuin 75°.

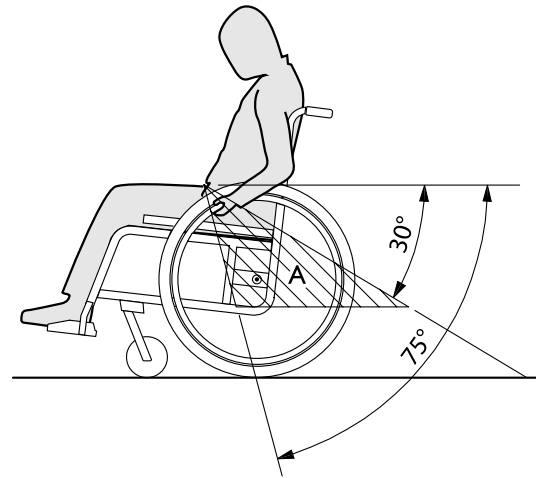

8 Huolto

8.1 Turvallisuustiedot



VAROITUS!

Jotkin materiaalit kuluvat luonnostaan ajan mittaan. Kuluminen saattaa johtaa pyörätuolin osien vaurioitumiseen.

– Valtuutetun laitekorjaajan tulisi tarkastaa pyörätuoli vähintään kerran vuodessa ja silloin, kun pyörätuoli on ollut pitkään käyttämättömänä.



Pakkaaminen palautusta varten
Pyörätuoli lähetetään valtuutetulle toimittajalle asianmukaisesti pakattuna, jotta se ei vaurioidu kuljetuksen aikana.

8.2 Huoltoaikataulu

Jotta pyörätuoli toimisi turvallisesti ja luotettavasti, suorita seuraavat silmämääräiset tarkistukset ja huoltotoimenpiteet säännöllisesti tai anna ne jonkun toisen vastuulle.

	viikoittain	kuukausittain	vuosittain
Rengaspaineiden tarkistaminen	x		
Takapyörien kiinnityksen tarkistaminen	x		

	viikoittain	kuukausittain	vuosittain
Asentovyön tarkistaminen	x		
Taittomekanismin tarkistaminen		x	
Pyörien tarkistaminen		x	
Tarkista pultit		x	
Tarkista puolat		x	
Tarkista pysäköintijarrut		x	
Tarkistuta pyörätuoli valtuutetulta laitekorjaajalta			x

Yleinen silmämääräinen tarkistus

1. Tarkista, näkyykö pyörätuolissa löystyneitä osia, halkeamia tai muita vikoja.
2. Jos huomaat jonkin olevan vialla, lopeta pyörätuolin käyttö välittömästi ja ota yhteyttä valtuutettuun toimittajaan.

Rengaspaineiden tarkistaminen

1. Tarkista rengaspaineet; lisätietoja on kohdassa Renkaat.
2. Pumpppaa renkasiin ilmaa, kunnes niiden paine vastaa vaatimuksia.
3. Tarkista samalla renkaiden kulutuspinnat.
4. Vaihda renkaat tarvittaessa.

Takapyörien kiinnityksen tarkistaminen

1. Tarkista, että irrotettava akseli on kiinnitetty hyvin, vetämällä takapyörästä. Rengas ei saisi irrota.
2. Jos takapyörät eivät toimi kunnolla, poista kaikki lika. Jos ongelma ei ratkea, anna valtuutetun laitekorjaajan sovittaa irrotettavat akselit uudelleen.

Asentovyön tarkistaminen

1. Tarkista, että asentovyö on säädetty oikein.



TÄRKEÄÄ!

- Löysän asentovyön saa säätää vain valtuutettu toimittaja.
- Vaurioituneet asentovyöt saa vaihtaa vain valtuutettu laitekorjaaja.

Taittomekanismin tarkistaminen

1. Tarkista, että taittomekanismi toimii vaivatta.

Pyörien tarkistaminen

1. Tarkista, että pyörät pyörivät esteettä.
2. Poista pyörien laakereista lika ja karvat.
3. Vain valtuutettu laitekorjaaja saa vaihtaa vialliset tai kuluneet etupyörät.

Pulttien tarkistaminen

Pultit saattavat löystyä vähitellen käytön aikana.

1. Tarkista, että pultit ovat tiukasti kiinni eivätkö voi liikkua vapaasti (jalkanoja, pyörä, pyörän kotelo, istuimen suojus, sivut, selkänoja, runko ja istuinmoduuli).
2. Kiristä löystyneet pultit sopivaa vääntömomenttia käyttämällä. Katso huolto-opas verkossa osoitteesta www.invacare.eu.com.



TÄRKEÄÄ!

Useissa liitännöissä käytetään itselukittuvia ruuveja, muttereita tai kierrelukitetta. Jos ne löystyvät, ne on vaihdettava uusiin itselukittuviin ruuveihin tai muttereihin tai niihin on levitettävä uutta kierrelukitetta.

- Vain valtuutettu laitekorjaaja saa vaihtaa itselukittuvat ruuvit/mutterit.

Puolien kireyden tarkistaminen

Puolat eivät saa olla löystyneet tai vääntyneet.

1. Vain valtuutettu laitekorjaaja saa kiristää löystyneet puolat.
2. Vain valtuutettu laitekorjaaja saa vaihtaa rikkoutuneet puolat.

Pysäköintijarrujen tarkistaminen

1. Tarkista, että pysäköintijarrut on säädetty oikein. Jarru on säädetty oikein, kun jarrutettaessa jarrukenkä painaa rengasta muutaman millimetrin.
2. Jos huomaat, ettei jarruja ole säädetty oikein, anna valtuutetun laitekorjaajan säätää jarrut.

! TÄRKEÄÄ!

Pysäköintijarrut on säädettävä uudelleen, kun takapyörät on vaihdettu tai niiden asentoa on muutettu.

Vakavan törmäyksen tai iskun jälkitarkastus**! TÄRKEÄÄ!**

Vakava törmäys tai kova isku saattaa aiheuttaa pyörätuolille vahinkoa, joka ei näy päällepäin.
– On tärkeää, että valtuutettu laitekorjaaja tarkistaa pyörätuolin voimakkaan törmäyksen tai iskun jälkeen.

Sisäputken korjaaminen tai vaihtaminen

1. Irrota takapyörä ja päästä sisäputkesta ilmat.
2. Nosta renkaan toinen sivuseinä vanteen päältä rengasrautaa käyttämällä. Älä käytä teräviä esineitä, kuten ruuvimeisseliä, jotka voivat vahingoittaa sisäputkea.
3. Vedä sisäputki irti renkaasta.
4. Korjaa sisäputki polkupyörän paikkaussarjalla tai vaihda sisäputki tarvittaessa.
5. Pumppaa sisäputkeen hieman ilmaa, jotta siitä tulee pyöreä.
6. Aseta venttiili vanteen venttiiliaukkoon ja aseta sisäputki renkaaseen. Sisäputken tulee asettua renkaaseen tasaisesti, ilman taitoksia.

7. Nosta renkaan seinämä vanteen reunan yli. Aloita läheltä venttiiliä. Käytä rengasrautaa. Tarkista samalla, ettei sisäputki puristu mistään kohdasta ulkorenkkaan ja vanteen väliin.
8. Pumppaa renkaaseen ilmaa, kunnes paine vastaa suurinta sallittua käyttöpainetta. Tarkista, ettei renkaasta vuoda ilmaa.

Varaosat

Kaikki varaosat voi hankkia valtuutetulta Invacare-toimittajalta.

8.3 Puhdistaminen ja desinfiointi**8.3.1 Yleisiä turvallisuustietoja****HUOMIO!****Kontaminaatoriski**

– Ole varovainen tuotteen kanssa ja käytä asianmukaisia suojarusteita.

! **TÄRKEÄÄ!**

Väärät nesteet tai menetelmät voivat vahingoittaa tai vaurioittaa tuotetta.

- Kaikkien käytettyjen puhdistusaineiden ja desinfiointiaineiden täytyy olla tehokkaita ja yhteensopivia toistensa kanssa ja niiden täytyy suojata materiaaleja, joita niillä puhdistetaan.
- Älä koskaan käytä syövyttäviä nesteitä (emäksiä, happoa jne.) tai hankaavia puhdistusaineita. Suosittelemme tavallista kotitalouspuhdistusainetta, kuten astianpesuainetta, ellei puhdistusohjeissa ole muuta määritelyä.
- Älä koskaan käytä liuotinta (selluloosaohenninta, asetonia jne.), joka muuttaa muovin rakennetta tai irrottaa kiinnitetyt merkinnät.
- Varmista aina, että tuote on täysin kuivattu, ennen kuin se otetaan uudelleen käyttöön.



Noudata kliinisissä tai pitkäaikaisissa hoitoympäristöissä laitoksesi puhdistusta ja desinfiointia koskevia käytäntöjä.

8.3.2 Puhdistusvälit**!** **TÄRKEÄÄ!**

Säännöllinen puhdistaminen ja desinfiointi edistää sujuvaa toimintaa, pidentää käyttöikää ja estää kontaminaatioita.

Puhdista ja desinfioidu tuote

- säännöllisesti sen ollessa käytössä
- ennen jokaista huoltotoimenpidettä ja sen jälkeen
- kun se on ollut kontaktissa ruumiinnesteisiin
- ennen sen käyttämistä uudelle käyttäjälle.

8.3.3 Puhdistus**!** **TÄRKEÄÄ!**

Lika, hiekka ja merivesi voivat vaurioittaa laakereita, ja teräsosat voivat ruostua, jos pinta vaurioituu.

- Anna pyörätuolin altistua hiekalle ja merivedelle vain lyhyitä aikoja kerrallaan ja puhdista se aina rannalla käynnin jälkeen.
- Jos pyörätuoli likaantuu, pyyhi lika pois mahdollisimman pian kostealla liinalla ja kuivaa pyörätuoli huolellisesti.

1. Irrota mahdolliset lisävarusteet (vain ne lisävarusteet, jotka eivät vaadi työkaluja).
2. Pyyhi yksittäiset osat liinalla tai pehmeällä harjalla, tavallisilla puhdistusaineilla (pH = 6–8) ja lämpimällä vedellä.
3. Huuhtelee osat lämpimällä vedellä.
4. Kuivaa osat huolellisesti kuivalla liinalla.

 Voit poistaa hankaumat ja tehdä maalatuista metallipinnoista jälleen kiiltävän käyttämällä autovahaa tai pehmeää vahaa.

Pehmusteiden puhdistaminen

Noudata pehmusteita puhdistaessasi istuimen, pehmusteen ja selkänojan suojuksen tuoteselosteissa olevia ohjeita.

 Kiinnitä mahdollisuuksien mukaan tarranauhoilla (kiinnittyvät osat) aina pesun ajaksi, jotta koukkunauhoihin tarttuisi mahdollisimman vähän pehmustekankaita vahingoittavaa nukkaa ja vaatekuituja.

8.3.4 Desinfiointi

Pyörätuolin voi desinfioida suihkuttamalla tai pyyhkimällä sen testatuilla, hyväksytyillä desinfiointiaineilla.

 Suihkuta tuoliin hellävaraista puhdistus- ja desinfiointiainetta (bakteerit ja sienet tappava, täyttää EN1040-, EN1276- ja EN1650-standardien vaatimukset) ja noudata puhdistusaineen valmistajan ohjeita.

1. Pyyhi kaikki helppopääsyiset pinnat pehmeällä liinalla ja tavallisella kotitalouden desinfiointiaineella.
2. Anna tuotteen kuivua ilmassa.

9 Vianmääritys

9.1 Turvallisuustiedot

Pyörätuolin päivittäinen käyttö, säätäminen tai käyttäjän muuttuvat tarpeet saattavat aiheuttaa vikoja. Alla olevassa taulukossa kuvataan keinot vikojen tunnistamiseksi ja korjaamiseksi.

Joitakin taulukon toimista saa suorittaa vain pätevä teknikko. Tällaisissa toimissa on erillinen merkintä. Suosittelemme, että *kaikki* taulukon toimet suorittaisi pätevä teknikko.



HUOMIO!

– Jos huomaat pyörätuolissa vikaa, esimerkiksi käsittelyn heikentyneen, lopeta pyörätuolin käyttö välittömästi ja ota yhteyttä sen toimittajaan.

9.2 Vikojen tunnistaminen ja korjaaminen

Vika	Mahdollinen syy	Toimenpide
Pyörätuoli ei kulje suoraan.	Toisessa takarenkaassa on virheellinen ilmanpaine	Korjaa rengaspaine → <i>11.3 Renkaat, sivu 62</i>
	Puola tai puolia on katkennut.	Vaihda vialliset pinnat → valtuutettu laitekorjaaja
	Puolia ei ole kiristetty tasaisesti.	Kiristä löysät pinnat → valtuutettu laitekorjaaja
	Pyörien laakerit ovat likaantuneet tai vioittuneet.	Puhdista laakerit tai vaihda etupyörä → valtuutettu laitekorjaaja
Pyörätuoli kallistuu taaksepäin liian helposti.	Takapyörät on asennettu liian eteen.	Asenna takapyörät taaemmas → valtuutettu laitekorjaaja
	Selkänöja on liian suuressa kulmassa.	Pienennä selkänöjan kulmaa → valtuutettu laitekorjaaja
	Istuin on liian suuressa kulmassa.	Asenna sovitinlevy alemmas sivuprofiiliin → valtuutettu laitekorjaaja Valitse pienempi etuhaarukka → valtuutettu laitekorjaaja
Jarrut purevat huonosti tai eri puolten jarrut toimivat eri tavoin.	Toisessa tai kummassakin takarenkaassa on virheellinen ilmanpaine	Korjaa rengaspaine → <i>11.3 Renkaat, sivu 62</i>
	Jarruasetus on virheellinen.	Korjaa jarruasetus → valtuutettu laitekorjaaja
Vierintävastus on hyvin suuri.	Takarenkaissa on liian matala ilmanpaine	Korjaa rengaspaine → <i>11.3 Renkaat, sivu 62</i>
	Takapyörät eivät ole samansuuntaiset.	Varmista, että takapyörät ovat samansuuntaiset → valtuutettu laitekorjaaja

Vika	Mahdollinen syy	Toimenpide
Pyörät vaappuvat liikuttaessa nopeasti.	Pyörien laakeriosa ei ole riittävän kireällä.	Kiristä hieman laakeriosan akselin mutteria → valtuutettu laitekorjaaja
	Etupyörä on kulunut sileäksi.	Vaihda pyörä → valtuutettu laitekorjaaja
Pyörä on jäykkä tai jumittunut paikalleen.	Laakerit ovat likaantuneet tai vioittuneet.	Puhdista laakerit tai vaihda etupyörä → valtuutettu laitekorjaaja
Kokoontaitetun pyörätuolin avaaminen on hankalaa.	Selkänöjan suojus on liian kireä.	Löysää hieman selkänöjan suojuksen tarranauhoja. → 3.5 <i>Selkänöja, sivu 15</i>

10 Käytön jälkeen

10.1 Säilytys



TÄRKEÄÄ!

Tuotteen vahingoittumisen vaara

- Älä säilytä tuotetta lähellä lämmönlähteitä.
- Älä koskaan säilytä muita tavaroita pyörätuolin päällä.
- Säilytä pyörätuolia kuivissa sisätiloissa.
- Katso lämpötilarajat luvusta *11 Tekniset Tiedot, sivu 60*.

Pitkäaikaisen käyttämättömyysjakson jälkeen (yli neljä kuukautta) pyörätuoli on tarkistettava. Katso luku *8 Huolto, sivu 51*.

10.2 Hävittäminen

Suojele ympäristöä ja vie tuote käytön jälkeen paikalliseen kierrätyspisteeseen.

Pura tuote ja sen osat, jotta eri materiaalit voidaan erotella ja kierrättää erikseen.

Käytettyjen tuotteiden ja pakkausten hävittämisessä ja kierrättämisessä on noudatettava kunkin maan jätteiden käsittelyä koskevia lakeja ja asetuksia. Kysy tarkempia tietoja paikalliselta jätehuoltolaitoksesta.

10.3 Kunnostaminen

Tämä tuote sopii käytettäväksi uudelleen. Toimi seuraavasti, kun tuotetta kunnostetaan uutta käyttäjää varten:

- Tarkistaminen

- Puhdistaminen ja desinfiointi
- Muokkaaminen uutta käyttäjää varten

Katso yksityiskohtaiset tiedot kohdasta *8 Huolto, sivu 51* ja tämän tuotteen huolto-oppaasta.

Varmista, että käyttöopas luovutetaan tuotteen mukana.

Jos vaurioita tai häiriöitä löytyy, älä käytä tuotetta uudelleen.

11 Tekniset Tiedot

11.1 Mitat ja paino

Koko- ja painotiedot perustuvat eri pyörätuolimalleihin peruskokoonpanossa. Mitat ja paino (standardin ISO 7176–1/5/7 mukaisesti) voivat vaihdella eri kokoonpanoissa.



TÄRKEÄÄ!

- Joissakin kokoonpanoissa käyttövalmiin pyörätuolin kokonaismitat saattavat ylittää sallitut rajat, jolloin hätäpoistumisteiden käyttö ei ole mahdollista.
- Joissakin kokoonpanoissa pyörätuoli ylittää EU:n junalla matkustamiseen suositteleman koon.

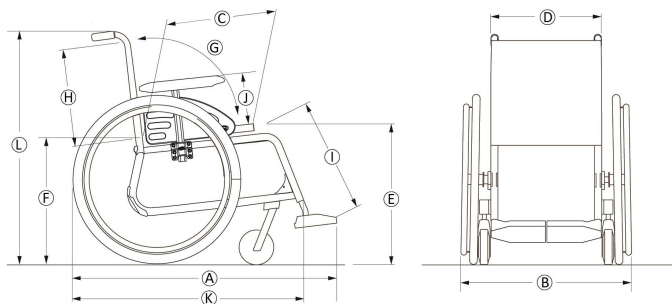

	Käyttäjän enimmäispaino	Istuinleveydet 305–330: 100 kg Istuinleveydet 355–530: 130 kg
Ⓐ	Kokonaispituus jalkatukien kanssa	845 – 1205 mm
Ⓑ	Kokonaisleveys *	485 – 780 mm
	Pituus taitettuna	670 – 860 mm
	Leveys taitettuna	485 – 780 mm
	Korkeus taitettuna	480 – 670 mm
	Kokonaispaino	10,8 – 26,5 kg
	Raskaimman osan paino	6,8 – 14,3 kg
	Staattinen vakaus	alamäessä: 0° – 21° ylämäessä: 0° – 12° sivuttain: 0° – 21°
	Istuintason kulma	0° – 9°
Ⓒ	Todellinen istuinsyvyys	350 – 500 mm, 25 mm:n välein
Ⓓ	Todellinen istuinleveys	305 – 530 mm, 25 mm:n välein
Ⓔ	Istuimen pinnan korkeus etureunassa	360 – 535 mm, 25 mm:n välein
Ⓕ	Istuimen pinnan korkeus takareunassa	360 – 510 mm, 25 mm:n välein

Ⓒ	Selkänojan kulma	alue: -15° / $+15^{\circ}$ kiinteä: 90° säädettävä: 90° ; $-15^{\circ}/+15^{\circ}$ portaaton
Ⓗ	Selkänojan korkeus	300 – 500 mm
Ⓘ	Etäisyys jalkanojasta istuimeen	160 – 510 mm, 10 mm:n välein
	Jalan ja istuimen pinnan välinen kulma	70° – 90°
Ⓝ	Korkeus käsinojasta istuimeen	alue: 186 – 280 mm putki: 238 – 275 mm nro 1: 186 – 266 mm Nro 3: 205 – 280 mm
	Käsinojarakenteen etuosa	240 – 350 mm
	Kelausvanteen halkaisija	390 – 535 mm
	Akselin sijainti vaakatasossa	+14 / +89 mm
	Pienin kääntösäde	1250 mm
	Säilytysleveys	485 – 780 mm
	Säilytyskorkeus	480 – 670 mm
	Säilytyspituus	670 – 860 mm
Ⓚ	Kokonaispituus ilman jalkatukia	670 – 860 mm
Ⓛ	Kokonaiskorkeus	701 – 1108 mm

	Kääntösäde	1250 – 1530 mm
	Suurin jarrun kaltevuuskulma	7°

* Vaihtelee kallistuskulman mukaan

11.2 Irrotettavien osien enimmäispaino

Irrotettavien osien enimmäispaino	
Osa:	Enimmäispaino:
Kulmaltaan säädettävä jalkatuki, jossa on pohjetyyny ja jalkanoja	3,2 kg
Käsinoja	2,0 kg
Takapyörä, jossa on 600 mm:n (24 tuuman) kiinteät renkaat, kelausvanne ja puolasuoja	2,5 kg
Päätuki/niskatuki/poskituki	1,4 kg
Runkotuki	0,8 kg
Selkänojan pehmuste	2,0 kg
Istuinpehmuste	1,9 kg
Pöytätarjotin	3,9 kg

11.3 Renkaat

Paras rengaspaine riippuu rengastyypistä:

Rengas	Enimmäispaine		
Profiloitu paineilmarengas: 560 mm (22"); 610 mm (24")	4,5 bar	450 kPa	65 psi
Matalaprofiilinen paineilmarengas: 560 mm (22"); 610 mm (24")	7,5 bar	750 kPa	110 psi
Schwalbe® Marathon Plus Evolution -rengas: 610 mm (24"); 635 mm (25")	10 bar	1 000 kPa	145 psi
Kiinteä rengas: 560 mm (22"); 610 mm (24")	-	-	-
Kiinteä rengas: 100 mm (4"); 125 mm (5"); 150 mm (6"); 180 mm (7")	-	-	-



Edellä mainittujen renkaiden yhteensopivuus pyörätuolin kanssa määräytyy pyörätuolin kokoonpanon ja/tai mallin mukaan.



Jos rengas puhkeaa, ota yhteyttä sopivaan huoltoliikkeeseen (esimerkiksi polkupyöräkorjaamoon tai polkupyörien toimittajaan) ja anna ammattilaisen korjata sisäkumi.



Renkaan koko on merkitty renkaan kylkeen. Renkaat saa vaihtaa vain valtuutettu laitekorjaaja, ja renkaiden on oltava oikean malliset.





HUOMIO!

– Rengaspaineen on oltava kummassakin renkaassa sama, jotta liikkuminen pysyisi mukavana, jarruttaminen tehokkaana ja pyörätuolin kelaaminen helppona.

11.4 Materiaalit

Rungon/selkätuen putket	Alumiini, teräs
Pehmusteet (istuin ja selkänoja)	Polyuretaanivaaho, nylonkangas ja polyesteri
Työntökahvat	PVC
Muoviosat, kuten jarrukahvat, vaatesuojat, jalkalevyt, käsityynyt ja useimpien lisävarusteiden osat	Lämpömuovi (esim. PA, PP, ABS ja PUR) osissa olevien merkintöjen mukaan
Taittomekanismi, pystytuki, pidikeosat, pyörähaarukat	Alumiini, teräs
Ruuvit, aluslevyt ja mutterit	Teräs

 Kaikki käytetyt materiaalit on suojattu syöpymiseltä. Invacare käyttää ainoastaan REACH-asetuksen mukaisia materiaaleja ja osia.

 Varashälytin- ja metallinilmaisinjärjestelmät: joissain harvinaisissa tapauksissa pyörätuolissa käytetyt materiaalit voivat aktivoida varashälytin- ja metallinilmaisinjärjestelmiä.

11.5 Ympäristön olosuhteet

	Varastointi ja kuljetus	Käyttö
Lämpötila	-20 °C...+40 °C	-5 °C...+40 °C
Suhteellinen kosteus	20 %–90 % 30 °C:ssa, ei-tiivistyvä	
Ilmanpaine	800–1 060 hPa	

 Huomaa, että kun pyörätuolia on säilytetty matalassa lämpötilassa, se on säädettävä luvun 8 *Huolto, sivu 51* mukaisesti ennen käyttöä.

Invacare distributors

Suomi:

Camp Mobility
Patamäenkatu 5, 33900 Tampere
Puhelin 09-35076310
info@campmobility.fi
www.campmobility.fi



Invacare France Operations SAS
Route de St Roch
F-37230 Fondettes
France

1648859-E 2021-11-16



Making Life's Experiences Possible®



Yes, you can.®